

Chargeurs à bras télescopique de chantier



	TH255C	TH336C	TH337C	TH406C	TH407C	TH414C	TH417C	TH514C
Modèle de moteur	TD 2.9L L4	C3.4B Cat®	C3.4B Cat	C3.4B Cat	C3.4B Cat	C3.4B Cat	C3.4B Cat	C3.4B Cat
Puissance brute	55 kW (74 hp)	75 kW (101 hp)	75 kW (101 hp)	75 kW (101 hp)	75 kW (101 hp)	75 kW (101 hp)	75 kW (101 hp)	75 kW (101 hp)
Hauteur de levage maximale	5,6 m	6,1 m	7,3 m	6,1 m	7,3 m	13,7 m	17,3 m	13,7 m
Capacité de levage maximale	2 500 kg	3 300 kg	3 300 kg	3 700 kg	3 700 kg	3 700 kg	4 000 kg	4 999 kg

Optimisez votre utilisation et garantisiez une efficacité maximale

Les chantiers de construction du monde entier ont recours aux chargeurs à bras télescopique pour déplacer les matériaux à l'endroit voulu. Chez Caterpillar, nous considérons que des performances élevées seules ne suffisent pas. Nous sommes conscients que votre chargeur à bras télescopique fonctionne tous les jours à plein temps et que votre activité repose sur sa fiabilité et sa longévité. Notre système exceptionnel de pièces détachées et notre solide réseau de concessionnaires garantissent le fonctionnement à long terme de votre machine.



Table des matières

La machine compacte infatigable au travail ...	4
Des avantages réels pour votre activité	6
Plus d'efficacité pour votre activité	8
Un environnement hautement productif	11
Une machine conçue pour effectuer les tâches les plus exigeantes	13
Moteur et facilité d'entretien	14
Spécifications	15



Les chargeurs à bras télescopique de la série C sont équipés d'un nouveau moteur conforme à la norme européenne Niveau IIIB (et américaine EPA Tier 4 Interim) sur les émissions, ainsi que d'une nouvelle transmission Powershift qui garantit au conducteur une sélection facile du rapport approprié pour la tâche à effectuer.

Notre circuit hydraulique éprouvé est facile d'utilisation, rapide mais contrôlable et conçu pour économiser du carburant.

La machine compacte infatigable au travail





Le TH255C est la solution idéale si vous disposez d'un espace limité. Mesurant seulement 1,8 m de largeur et 1,9 m de hauteur, il peut passer sous les portes basculantes basses ou opérer entre les étages.

Malgré sa petite taille, le TH255C n'en est pas moins puissant lorsqu'il s'agit de réaliser des tâches de manutention difficiles sur les chantiers : il est en effet capable de soulever 2 500 kg à 5,6 m.

La transmission hydrostatique est idéale pour effectuer des manœuvres précises à proximité d'obstacles et le moteur d'une puissance de 55 kW (74 hp) vous offre une puissance optimale pour un chargement rapide.

Ce modèle bénéficie d'une grande polyvalence grâce à une attache rapide similaire à celle des chargeurs compacts rigides, qui vous permet d'installer une large gamme d'outils de travail.



Des avantages réels pour votre activité



Garde au sol élevée

Optimisez la maniabilité et travaillez facilement sur des terrains accidentés grâce à une garde au sol allant jusqu'à 486 mm.



La longue portée de la machine facilite mon travail.

Les Chargeurs à bras télescopiques TH336C, TH337C, TH406C, TH407C, TH414C, TH417C et TH514C Cat sont des machines très productives spécialement conçues pour manutentionner tous les matériaux sur les gros chantiers.

La puissance dont vous avez besoin

Les moteurs Cat délivrent la puissance et la vitesse dont vous avez besoin pour toutes les tâches entreprises sur un chantier de construction. Grâce à la transmission Powershift à quatre rapports, aucune tâche ne leur résiste.

Tout terrain

Une garde au sol élevée, quatre roues motrices permanentes et un différentiel à glissement limité permettent aux machines TH de la Série C de fonctionner dans les pires conditions. Un long empattement permet une conduite sans à-coups dans les conditions les plus extrêmes et une stabilité sans égale au cours des cycles rapides de chargement, sans compromettre la maniabilité.



Plus d'efficacité pour votre activité





Le circuit hydraulique à détection de charge, les temps de cycle rapides de la flèche et les commandes par manipulateur unique accélèrent le traitement des tâches.

Effectuez plusieurs tâches avec une seule machine

Un chargeur à bras télescopique de la Série TH Cat peut effectuer le travail de plusieurs machines. Un large éventail d'outils CAT Work Tools à changement rapide permet de faire en sorte que le taux d'utilisation demeure élevé.

Effectuez plus de travail en moins de temps

Le circuit hydraulique à détection de charge, la flèche et ses temps de cycle plus rapides, le faible rayon de braquage et le monolevier de commande vous aident à terminer vos tâches plus rapidement.

Maîtrisez vos coûts

Réduisez vos temps d'arrêt grâce à la robustesse, un entretien simplifié et une assistance concessionnaire Cat sans égale, avec la plupart des pièces livrées chez votre concessionnaire Cat local dans les 24 heures.

Maniabilité

Trois modes de direction contrôlés de manière simple et avec un système d'alignement automatique facilitent et accélèrent le passage entre direction par quatre roues, roues directrices à l'avant et marche en crabe. Grâce à notre châssis étroit et notre verrouillage de l'essieu, les manœuvres sur un site étroit ne sont plus un problème.

C'est un plaisir d'entrer dans une cabine si confortable

Un travail plus confortable et maîtrisé tout au long de la journée

L'intérieur spacieux de la cabine vous assure un travail confortable tout au long de la journée.

La conception astucieuse de la cabine vous procure espace et confort, avec un espace pour les jambes suffisant et des commandes à portée de main. Le système de chauffage et de climatisation en option alimente de nombreuses sorties d'aération positionnées stratégiquement dans la cabine pour le chauffage, le refroidissement, le désembuage et le dégivrage.

Nous proposons deux options de cabine, pensées en fonction du conducteur :

Cabine standard

- Manipulateur unique
- Moniteur LCD interactif avec pavé numérique
- Indicateur de stabilité longitudinale – Conforme à la norme EN 15000
- Large porte d'entrée avec ouverture sur le dessus en verre.
- Siège à suspension mécanique réglable de deux manières
- Chauffage
- Ceinture de sécurité
- Balais d'essuie-glace avant et arrière
- Rétroviseurs gauche et droit
- Rétroviseur intérieur
- Pré-équipement radio
- Tapis de sol

Cabine Premium = cabine standard +

- Siège à suspension pneumatique
- Pare-soleil
- Essuie-glace de toit
- Projecteurs

La climatisation est disponible en option sur les cabines standard et premium.





**Un environnement
hautement productif**



Vaste circuit de refroidissement

Nous savons à quel point votre machine est exposée à la poussière et à la saleté sur le chantier, c'est pourquoi nous avons conçu un système de refroidissement pouvant y faire face. Le moteur, la transmission et le circuit hydraulique disposent chacun d'un radiateur de refroidissement séparé conçu avec un « cœur à onde carrée » spécial. Les matériaux ayant traversé le tamis extérieur peuvent ainsi passer sans s'accumuler. Un ventilateur réversible en option est disponible pour les conditions extrêmes et vous permet de continuer votre travail, quelles que soient les conditions.

Le circuit hydraulique à détection de charge permet de réduire la consommation de carburant

Une pompe à pistons à cylindrée variable se trouve au cœur de notre système. La détection de charge signifie qu'elle ne fonctionne que lorsque vous le souhaitez. Lorsque vous ne sollicitez pas le circuit hydraulique, la pompe tourne au ralenti. Cela permet de réduire la consommation de carburant, ainsi que l'accumulation de chaleur, ce qui sous-entend par conséquent une usure moindre du circuit.

Adapté à notre « répartiteur de débit », ce circuit vous permet d'utiliser toutes les fonctions de flèche simultanément, en douceur et avec une grande précision.

Vous souhaitez soulever des charges lourdes ? Vous n'avez pas besoin d'augmenter le régime moteur pour obtenir une pression hydraulique supérieure car notre circuit fournit une pression hydraulique maximale à bas régime pour réduire la consommation de carburant.

Chez Caterpillar, nous connaissons les circuits hydrauliques et nous sommes conscients des tâches que vous devez accomplir. Le chargeur à bras télescopique Cat vous accompagnera tous les jours.



Une machine conçue pour effectuer les tâches les plus exigeantes



Moteur et facilité d'entretien

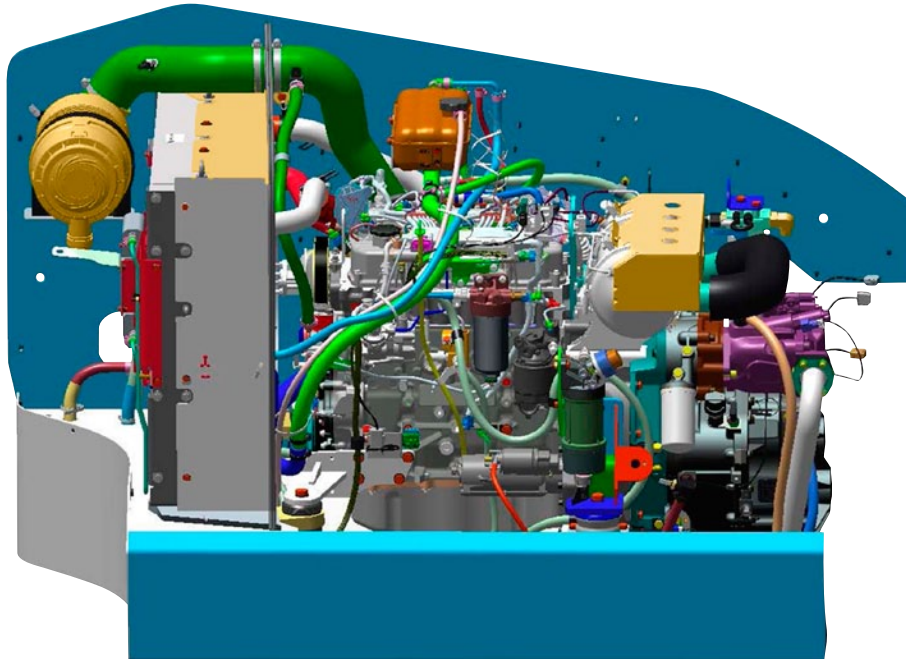

Moteur et facilité d'entretien

L'entretien des chargeurs à bras télescopique de la Série C Cat est extrêmement simple. Le moteur et la transmission sont logés sous un grand capot levable soutenu par un vérin à gaz.

Tous les contrôles quotidiens sont effectués au niveau du sol et les points de contrôle sont faciles d'accès. Les filtres sont montés verticalement afin de réduire les déversements lors des remplacements et le moteur dispose d'un robinet de vidange écologique pour éviter la contamination de l'huile.

Les réservoirs de carburant et hydraulique ne sont pas métalliques pour réduire au maximum la contamination et éviter que la condensation n'endommage les composants.

Le Moteur C3.4 Niveau IIIB Cat est équipé d'un filtre à particules diesel avec système de régénération passive. La durée de service du filtre est de 3 000 heures après lesquelles il pourra être nettoyé ou remplacé.

Assistance concessionnaire Cat réputée

Votre concessionnaire Cat sera à vos côtés à chaque étape. Qu'il s'agisse d'une machine neuve ou d'occasion, d'une location ou d'une remise en état, il vous proposera la solution la mieux adaptée à vos besoins. Des pièces disponibles dans le monde entier, des techniciens compétents et des contrats d'assistance client avantageux : tout est fait pour que vous ne perdiez pas de temps avec votre machine.

Spécifications pour les chargeurs à bras télescopique de chantier

TH255C

Moteur	TD 2.9L L4*
Puissance brute	55 kW (74 ch)
Transmission	Circuit hydrostatique variable à l'infini
Pompe hydraulique	Pompe à engrenages, débit maximal 18 US gal/min à 3 500 psi
Contenance du réservoir de carburant	91 l
Poids en ordre de marche avec tablier porte-fourches et fourches	5 010 kg
Capacité de charge nominale	2 500 kg
Hauteur de levage maximale	5 600 mm
Portée avant maximale	3 300 mm
Charge à la hauteur maximale	1 360 kg
Charge à la portée maximale	780 kg
Rayon de braquage pneus inclus (12 × 16,5)	3 200 mm
Pneus – Bande de roulement agricole (14 × 17,5)	3 100 mm

*Le Moteur TD 2.9L L4 est conforme à la norme européenne Niveau IIIB et à la norme américaine EPA Tier 4 Final sur les émissions.

TH336C

Moteur	C3.4B Cat*
Puissance brute	75 kW (101 ch)
Transmission	Transmission Powershift avec 6 rapports en marche avant et 3 rapports en marche arrière, vitesse maximale sur route = 40 km/h
Pompe hydraulique	Pompe de détection de charge à pistons à cylindrée variable, débit maximal 150 l/min à 250 bar
Contenance du réservoir de carburant	150 l
Poids en ordre de marche avec tablier porte-fourches et fourches	7 630 kg
Capacité de charge nominale	3 300 kg
Hauteur de levage maximale	6 100 mm
Portée avant maximale	3 109 mm
Charge à la hauteur maximale	2 400 kg
Charge à la portée maximale	1 000 kg
Rayon de braquage pneus inclus	3 750 mm
Rayon de braquage fourches incluses	4 750 mm
Pneus – Bande de roulement agricole	15.5/80-14 16 plis 460/70 R24 XMCL

*Le Moteur C3.4B Cat est conforme à la norme européenne Niveau IIIB et à la norme américaine EPA Tier 4 Interim sur les émissions.

TH337C

Moteur	C3.4B Cat*
Puissance brute	75 kW/101 Ch
Transmission	
Marche avant	
1	7 km/h
2	13,7 km/h
3	20,4 km/h
4	30 km/h
Marche arrière	
1	7 km/h
2	13,7 km/h
3	30 km/h
Circuit hydraulique	
Pression maximale du circuit	250 bar
Débit maximal de la pompe	150 l/min
Type de pompe	Pompe à détection de charge, à pistons axiaux et à cylindrée variable
Alimentation hydraulique auxiliaire	
Intermittente	80 l/min
Alimentation continue	60 l/min
Réservoir hydraulique	90 l
Contenance du réservoir de carburant	150 l
Poids en ordre de marche	8 030 kg
Capacité de charge nominale	3 300 kg
Hauteur de levage maximale	7 300 mm
Portée avant maximale	3 763 mm
Rayon de braquage pneus inclus	3 750 mm
Rayon de braquage fourches incluses	4 740 mm
Pneus standard	15.5/80-24 16PR

*Le Moteur C3.4B Cat est conforme à la norme européenne Niveau IIIB et à la norme américaine EPA Tier 4 Interim sur les émissions.

Spécifications pour les chargeurs à bras télescopique de chantier

TH406C	
Moteur	C3.4B Cat*
Puissance brute	75 kW (101 ch)
Transmission	Transmission Powershift avec 6 rapports en marche avant et 3 rapports en marche arrière, vitesse maximale sur route = 40 km/h
Pompe hydraulique	Pompe de détection de charge à pistons à cylindrée variable, débit maximal 150 l/min à 250 bar
Contenance du réservoir de carburant	150 l
Poids en ordre de marche avec tablier porte-fourches et fourches	8 330 kg
Capacité de charge nominale	3 700 kg
Hauteur de levage maximale	6 100 mm
Portée avant maximale	3 109 mm
Charge à la hauteur maximale	2 500 kg
Charge à la portée maximale	1 500 kg
Rayon de braquage pneus inclus	3 750 mm
Rayon de braquage fourches incluses	4 750 mm
Pneus – Bande de roulement agricole	15.5/80-14 16 plis 460/70 R24 XMCL

*Le Moteur C3.4B Cat est conforme à la norme européenne Niveau IIIB et à la norme américaine EPA Tier 4 Interim sur les émissions.

TH407C	
Moteur	C3.4B Cat*
Puissance brute	75 kW (101 ch)
Transmission	Transmission Powershift avec 6 rapports en marche avant et 3 rapports en marche arrière, vitesse maximale sur route = 40 km/h
Pompe hydraulique	Pompe de détection de charge à pistons à cylindrée variable, débit maximal 150 l/min à 250 bar
Contenance du réservoir de carburant	150 l
Poids en ordre de marche avec tablier porte-fourches et fourches	8 730 kg
Capacité de charge nominale	3 700 kg
Hauteur de levage maximale	7 300 mm
Portée avant maximale	3 763 mm
Charge à la hauteur maximale	2 000 kg
Charge à la portée maximale	1 500 kg
Rayon de braquage pneus inclus	3 820 mm
Rayon de braquage fourches incluses	4 900 mm
Pneus – Bande de roulement agricole	15.5/80-14 16 plis 460/70 R24 XMCL 500/70 R24 XMCL

*Le Moteur C3.4B Cat est conforme à la norme européenne Niveau IIIB et à la norme américaine EPA Tier 4 Interim sur les émissions.

Spécifications pour les chargeurs à bras télescopique de chantier

TH414C

Moteur	C3.4B Cat*
Puissance brute	75 kW/101 hp
Transmission	
Marche avant	
1	7,1 km/h
2	13,6 km/h
3	20,1 km/h
4	30 km/h
Marche arrière	
1	7,1 km/h
2	13,5 km/h
3	29,8 km/h
Circuit hydraulique	
Pression maximale du circuit	250 bar
Débit maximal de la pompe	113 l/min
Type de pompe	Pompe à détection de charge, à pistons axiaux et à cylindrée variable
Alimentation hydraulique auxiliaire	
Intermittente	80 l/min
Alimentation continue	60 l/min
Réservoir hydraulique	90 l
Contenance du réservoir de carburant	150 l
Poids en ordre de marche	10 205 kg
Capacité de charge nominale	3 700 kg
Hauteur de levage maximale	13 700 mm
Portée avant maximale	9 225 mm
Rayon de braquage pneus inclus	3 805 mm
Pneus standard	15.5/80-24 16PR

*Le Moteur C3.4B Cat est conforme à la norme européenne Niveau IIIB et à la norme américaine EPA Tier 4 Interim sur les émissions.

TH417C

Moteur	C3.4B Cat*
Puissance brute	75 kW/101 hp
Transmission	
Marche avant	
1	5,6 km/h
2	10,8 km/h
3	24,3 km/h
4	32 km/h
Marche arrière	
1	5,5 km/h
2	10,6 km/h
3	23,3 km/h
Circuit hydraulique	
Pression maximale du circuit	250 bar
Débit maxima de la pompe	150 l/min
Type de pompe	Pompe à détection de charge, à pistons axiaux et à cylindrée variable
Alimentation hydraulique auxiliaire	
Intermittente	80 l/min
Alimentation continue	60 l/min
Réservoir hydraulique	90 l
Contenance du réservoir de carburant	150 l
Poids en ordre de marche	12 440 kg
Capacité de charge nominale	4 000 kg
Hauteur de levage maximale	
Stabilisateurs relevés	15 290 mm
Stabilisateurs abaissés	17 300 mm
Portée avant maximale	12 700 mm
Rayon de braquage pneus inclus	3 920 mm
Pneus standard	14.00-24 16PR TG-02

*Le Moteur C3.4B Cat est conforme à la norme européenne Niveau IIIB et à la norme américaine EPA Tier 4 Interim sur les émissions.

Spécifications pour les chargeurs à bras télescopique de chantier

TH514C	
Moteur	C3.4B Cat*
Puissance brute	75 kW/101 Ch
Transmission	
Marche avant	
1	5,8 km/h
2	10,8 km/h
3	24,5 km/h
4	32 km/h
Marche arrière	
1	5,5 km/h
2	10,8 km/h
3	24 km/h
Circuit hydraulique	
Pression maximale du circuit	250 bar
Débit maximal de la pompe	150 l/min
Type de pompe	Pompe à détection de charge, à pistons axiaux et à cylindrée variable
Alimentation hydraulique auxiliaire	
Intermittente	80 l/min
Alimentation continue	60 l/min
Réservoir hydraulique	90 l
Contenance du réservoir de carburant	150 l
Poids en ordre de marche	11 290 kg
Capacité de charge nominale	4 999 kg
Hauteur de levage maximale	
Stabilisateurs relevés	13 300 mm
Stabilisateurs abaissés	13 700 mm
Portée avant maximale	9 225 mm
Rayon de braquage pneus inclus	3 920 mm
Pneus standard	14.00-24 16PR TG-02

*Le Moteur C3.4B Cat est conforme à la norme européenne Niveau IIIB et à la norme américaine EPA Tier 4 Interim sur les émissions.

Spécifications pour les chargeurs à bras télescopique de chantier

Dimensions

Toutes les dimensions sont approximatives.

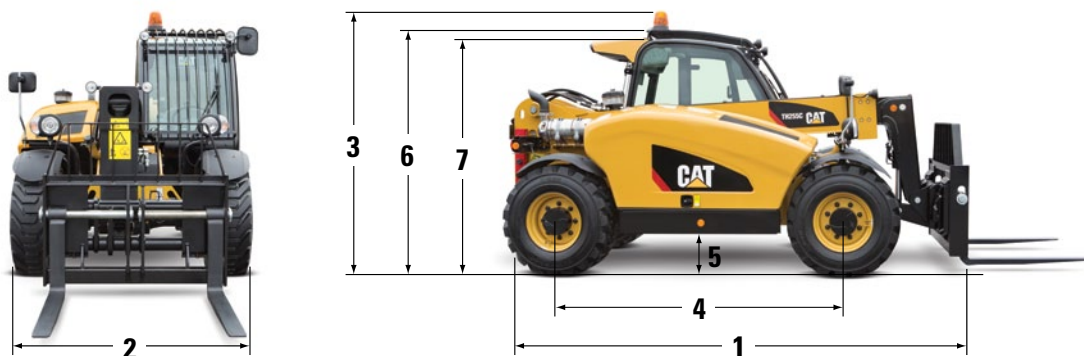

	1	2	3	4	5	6	7
	mm	mm	mm	mm	mm	mm	mm
TH255C	3 800	1 800	2 227	2 300	270	2 036	1 900

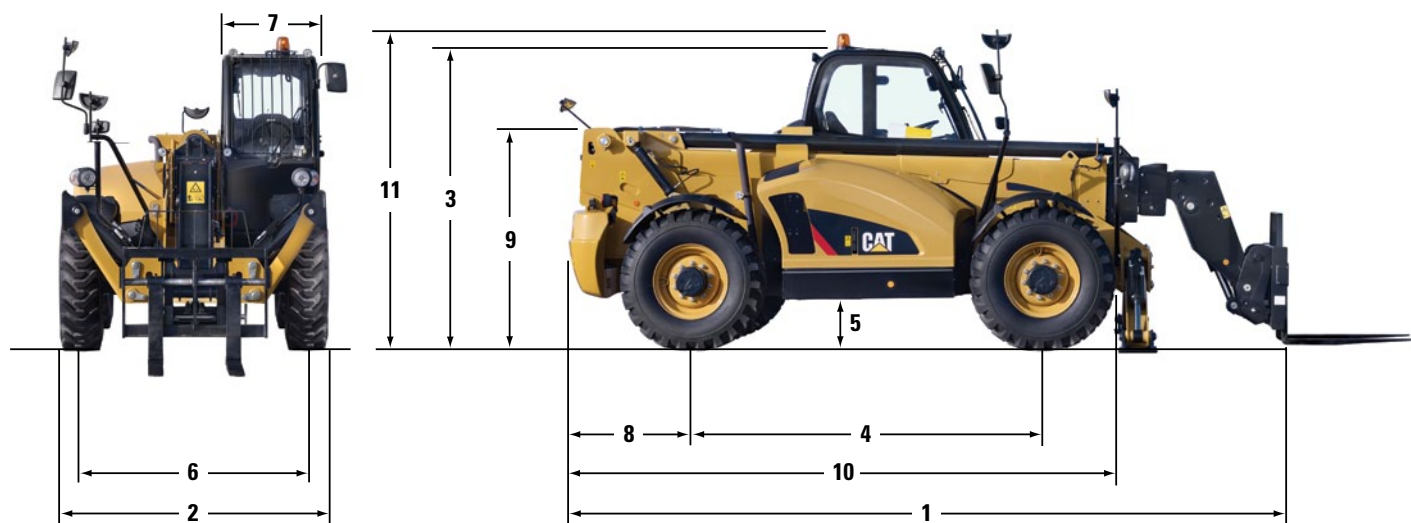

	1	2	3	4	5	6	7	8	9	10	11
	mm	mm	mm	mm	mm	mm	mm	mm	mm	mm	mm
TH336C	4 621	2 382	2 323	2 975	430	1 988	920	375	1 753	4 278	S.O.
TH337C	4 866	2 382	2 385	3 075	430	1 988	920	675	1 838	4 451	S.O.
TH406C	4 621	2 382	2 323	2 975	430	1 988	920	662	1 753	4 278	S.O.
TH407C	5 153	2 382	2 385	3 075	430	1 988	920	962	1 838	4 704	S.O.
TH414C	6 575	2 430	2 588	3 200	407	2 036	880	1 227	1 979	5 061	2 772
TH417C	6 782	2 440	2 805	3 200	386	2 078	880	1 239	2 080	5 113	2 989
TH514C	6 617	2 440	2 610	3 200	430	2 074	880	1 239	1 979	5 113	2 708

Spécifications pour les chargeurs à bras télescopique de chantier

TH255C – Diagramme de charges et dimensions

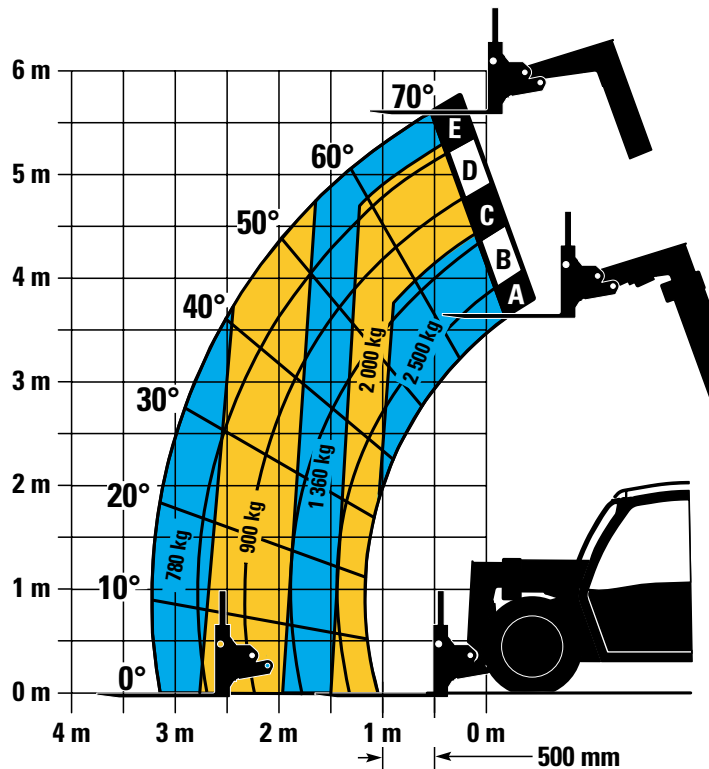

IMPORTANT

Les capacités de levage nominales indiquées s'appliquent à une machine équipée d'un tablier et de fourches à palettes. La machine doit être de niveau sur une surface ferme et ses pneus doivent être en parfait état et correctement gonflés. Les spécifications de la machine et sa stabilité sont établies sur la base de sa capacité de levage nominale pour des angles et des longueurs de flèche spécifiques (si ces spécifications sont critiques, discutez d'une proposition plus précise avec votre concessionnaire).

NE dépassez PAS les charges de capacité de levage nominale, car cela risque de rendre les conditions d'utilisation de la machine instables et dangereuses.

NE faites PAS basculer la machine en avant pour déterminer la charge autorisée.

En raison de l'amélioration continue des produits, les spécifications des machines ou les équipements sont susceptibles d'être modifiés sans préavis.

TH336C – Diagramme de charges et dimensions

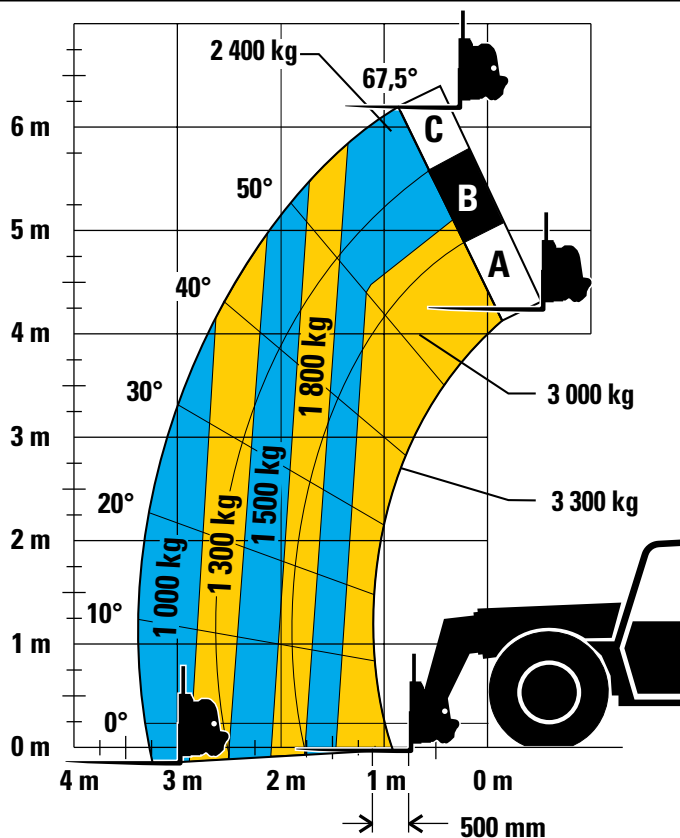

IMPORTANT

Les capacités de levage nominales indiquées s'appliquent à une machine équipée d'un tablier et de fourches à palettes. La machine doit être de niveau sur une surface ferme et ses pneus doivent être en parfait état et correctement gonflés. Les spécifications de la machine et sa stabilité sont établies sur la base de sa capacité de levage nominale pour des angles et des longueurs de flèche spécifiques (si ces spécifications sont critiques, discutez d'une proposition plus précise avec votre concessionnaire).

NE dépassez PAS les charges de capacité de levage nominale, car cela risque de rendre les conditions d'utilisation de la machine instables et dangereuses.

NE faites PAS basculer la machine en avant pour déterminer la charge autorisée.

En raison de l'amélioration continue des produits, les spécifications des machines ou les équipements sont susceptibles d'être modifiés sans préavis.

Spécifications pour les chargeurs à bras télescopique de chantier

TH337C – Diagramme de charges et dimensions

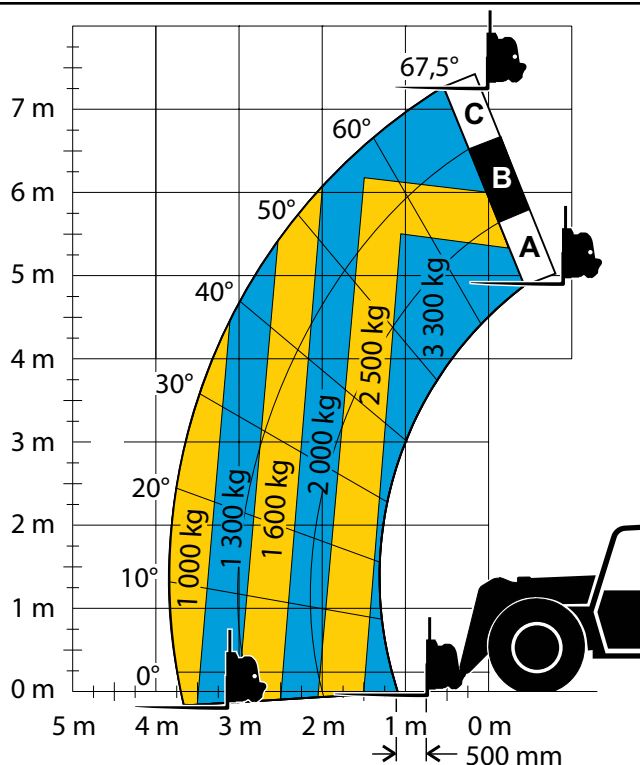

IMPORTANT

Les capacités de levage nominales indiquées s'appliquent à une machine équipée d'un tablier et de fourches à palettes. La machine doit être de niveau sur une surface ferme et ses pneus doivent être en parfait état et correctement gonflés. Les spécifications de la machine et sa stabilité sont établies sur la base de sa capacité de levage nominale pour des angles et des longueurs de flèche spécifiques (si ces spécifications sont critiques, discutez d'une proposition plus précise avec votre concessionnaire).

NE dépassez PAS les charges de capacité de levage nominale, car cela risque de rendre les conditions d'utilisation de la machine instables et dangereuses.

NE faites PAS basculer la machine en avant pour déterminer la charge autorisée.

En raison de l'amélioration continue des produits, les spécifications des machines ou les équipements sont susceptibles d'être modifiés sans préavis.

TH406C – Diagramme de charges et dimensions

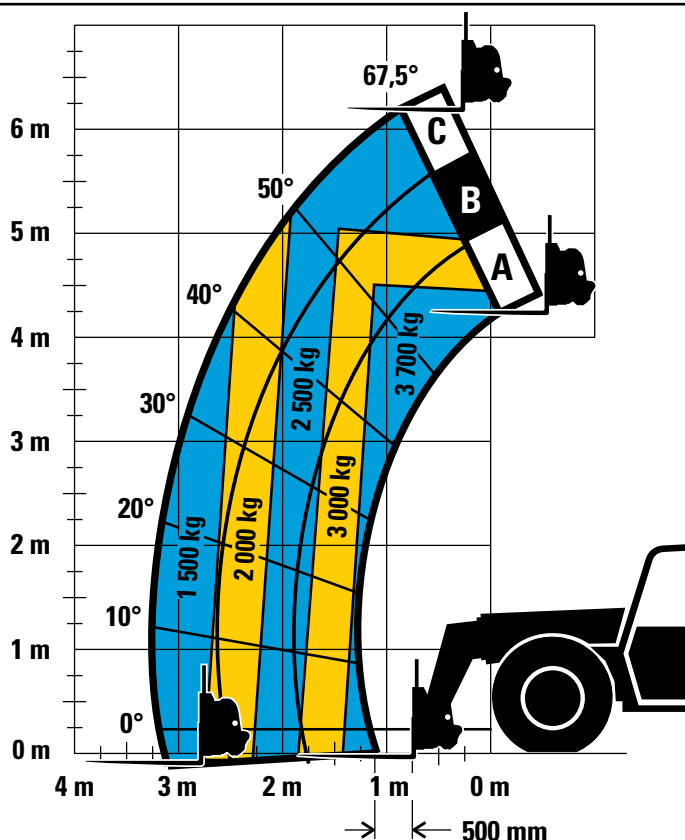

IMPORTANT

Les capacités de levage nominales indiquées s'appliquent à une machine équipée d'un tablier et de fourches à palettes. La machine doit être de niveau sur une surface ferme et ses pneus doivent être en parfait état et correctement gonflés. Les spécifications de la machine et sa stabilité sont établies sur la base de sa capacité de levage nominale pour des angles et des longueurs de flèche spécifiques (si ces spécifications sont critiques, discutez d'une proposition plus précise avec votre concessionnaire).

NE dépassez PAS les charges de capacité de levage nominale, car cela risque de rendre les conditions d'utilisation de la machine instables et dangereuses.

NE faites PAS basculer la machine en avant pour déterminer la charge autorisée.

En raison de l'amélioration continue des produits, les spécifications des machines ou les équipements sont susceptibles d'être modifiés sans préavis.

Spécifications pour les chargeurs à bras télescopique de chantier

TH407C – Diagramme de charges et dimensions

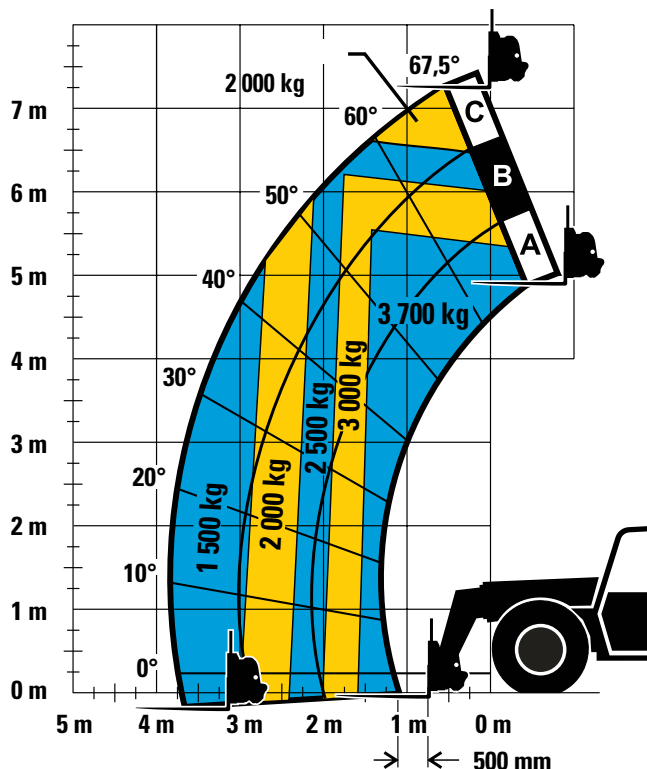

IMPORTANT

Les capacités de levage nominales indiquées s'appliquent à une machine équipée d'un tablier et de fourches à palettes. La machine doit être de niveau sur une surface ferme et ses pneus doivent être en parfait état et correctement gonflés. Les spécifications de la machine et sa stabilité sont établies sur la base de sa capacité de levage nominale pour des angles et des longueurs de flèche spécifiques (si ces spécifications sont critiques, discutez d'une proposition plus précise avec votre concessionnaire).

NE dépassez PAS les charges de capacité de levage nominale, car cela risque de rendre les conditions d'utilisation de la machine instables et dangereuses.

NE faites PAS basculer la machine en avant pour déterminer la charge autorisée.

En raison de l'amélioration continue des produits, les spécifications des machines ou les équipements sont susceptibles d'être modifiés sans préavis.

TH414C – Diagramme de charges et dimensions

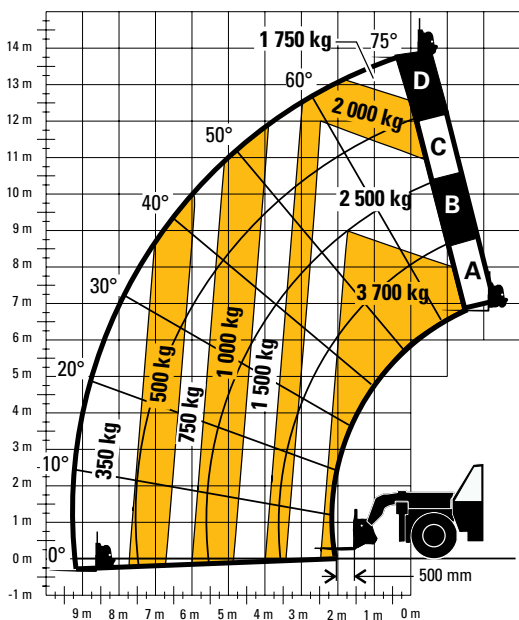

Stabilisateurs relevés

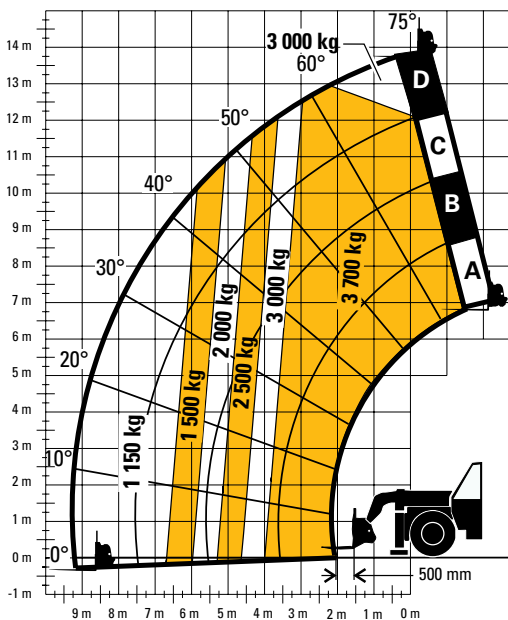

Stabilisateurs abaissés

IMPORTANT

Les capacités de levage nominales indiquées s'appliquent à une machine équipée d'un tablier et de fourches à palettes. La machine doit être de niveau sur une surface ferme et ses pneus doivent être en parfait état et correctement gonflés. Les spécifications de la machine et sa stabilité sont établies sur la base de sa capacité de levage nominale pour des angles et des longueurs de flèche spécifiques (si ces spécifications sont critiques, discutez d'une proposition plus précise avec votre concessionnaire).

NE dépassez PAS les charges de capacité de levage nominale, car cela risque de rendre les conditions d'utilisation de la machine instables et dangereuses.

NE faites PAS basculer la machine en avant pour déterminer la charge autorisée.

En raison de l'amélioration continue des produits, les spécifications des machines ou les équipements sont susceptibles d'être modifiés sans préavis.

Spécifications pour les chargeurs à bras télescopique de chantier

TH417C – Diagramme de charges et dimensions

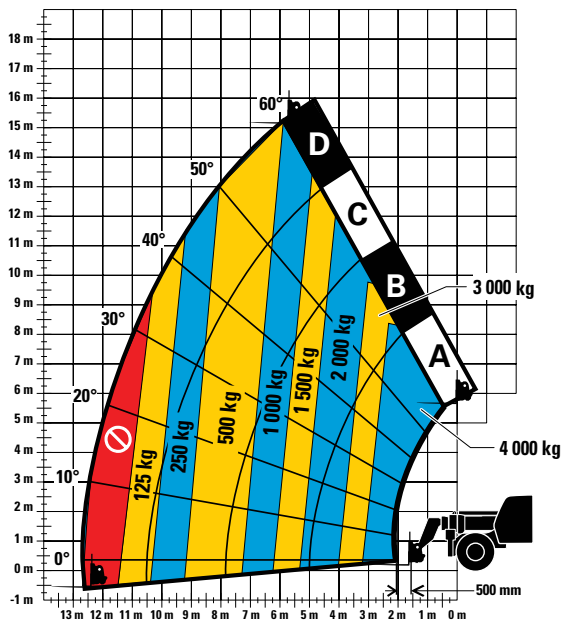

Stabilisateurs relevés

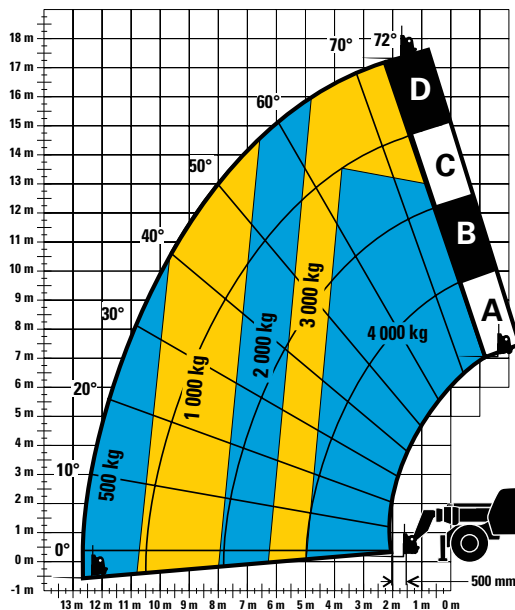

Stabilisateurs abaissés

IMPORTANT

Les capacités de levage nominales indiquées s'appliquent à une machine équipée d'un tablier et de fourches à palettes. La machine doit être de niveau sur une surface ferme et ses pneus doivent être en parfait état et correctement gonflés. Les spécifications de la machine et sa stabilité sont établies sur la base de sa capacité de levage nominale pour des angles et des longueurs de flèche spécifiques (si ces spécifications sont critiques, discutez d'une proposition plus précise avec votre concessionnaire).

NE dépassez PAS les charges de capacité de levage nominale, car cela risque de rendre les conditions d'utilisation de la machine instables et dangereuses.

NE faites PAS basculer la machine en avant pour déterminer la charge autorisée.

En raison de l'amélioration continue des produits, les spécifications des machines ou les équipements sont susceptibles d'être modifiés sans préavis.

TH514C – Diagramme de charges et dimensions

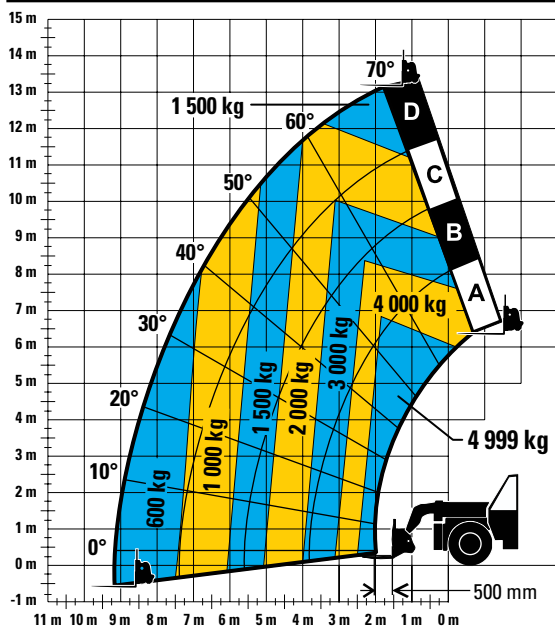

Stabilisateurs relevés

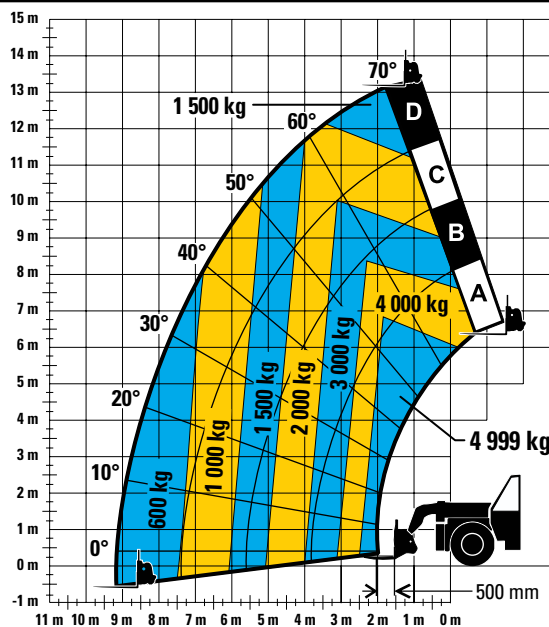

Stabilisateurs abaissés

IMPORTANT

Les capacités de levage nominales indiquées s'appliquent à une machine équipée d'un tablier et de fourches à palettes. La machine doit être de niveau sur une surface ferme et ses pneus doivent être en parfait état et correctement gonflés. Les spécifications de la machine et sa stabilité sont établies sur la base de sa capacité de levage nominale pour des angles et des longueurs de flèche spécifiques (si ces spécifications sont critiques, discutez d'une proposition plus précise avec votre concessionnaire).

NE dépassez PAS les charges de capacité de levage nominale, car cela risque de rendre les conditions d'utilisation de la machine instables et dangereuses.

NE faites PAS basculer la machine en avant pour déterminer la charge autorisée.

En raison de l'amélioration continue des produits, les spécifications des machines ou les équipements sont susceptibles d'être modifiés sans préavis.

Pour plus de détails sur les produits Cat, les prestations des concessionnaires et les solutions professionnelles, visitez notre site www.cat.com

AFHQ7189-01 (04-2014)
Remplace AFHQ7189

© 2014 Caterpillar
Tous droits réservés

Documents et spécifications susceptibles de modifications sans préavis.
Les machines représentées peuvent comporter des équipements supplémentaires.
Pour connaître les options disponibles, adressez-vous à votre concessionnaire Cat.

CAT, CATERPILLAR, SAFETY.CAT.COM, leurs logos respectifs, la couleur « Caterpillar Yellow » et l'habillage commercial « Power Edge », ainsi que l'identité visuelle de l'entreprise et des produits qui figurent dans le présent document, sont des marques déposées de Caterpillar qui ne peuvent pas être utilisées sans autorisation.

