

SXH, FXH N und FXH Technische Daten Niederhubwagen

SXH 20/Li-Ion

FXH 20 N/Li-Ion

FXH 25 N/Li-Ion

FXH 20/Li-Ion

FXH 25/Li-Ion





Kategorie	Code	Beschreibung	Einheit	Technische Werte					
				SXH 20/Li-Ion	FXH 20 N/Li-Ion	FXH 25 N/Li-Ion	FXH 20/Li-Ion	FXH 25/Li-Ion	
Kennzeichen	1.1	Hersteller		STILL	STILL	STILL	STILL	STILL	
	1.2	Typzeichen des Herstellers		SXH 20/Li-Ion	FXH 20 N/Li-Ion	FXH 25 N/Li-Ion	FXH 20/Li-Ion	FXH 25/Li-Ion	
	1.3	Antrieb		Elektro	Elektro	Elektro	Elektro	Elektro	
	1.4	Bedienung		Standgerät	Sitzgerät	Sitzgerät	Sitzgerät	Sitzgerät	
	1.5	Nenntragfähigkeit	Q	kg	2000	2000	2500	2000	2500
	1.6	Lastschwerpunktstand	c	mm	600	600	800	600	800
	1.8	Lastabstand	x	mm	965 ³	965 ³	1415 ³	965 ³	1415 ³
	1.9	Radstand	y	mm	1603 ³	1622 ³	2072 ³	1622 ³	2072 ³
	Gewichte	2.1	Eigengewicht inkl. Batterie		kg	848 ¹	889 ¹	968 ¹	997 ¹
2.2		Achslast mit Last	antriebsseitig/lastseitig	kg	1075/1773 ¹	1073/1816 ¹	1474/1994 ¹	1188/1828	1589/2006
2.3		Achslast ohne Last	antriebsseitig/lastseitig	kg	672/176 ¹	669/220 ¹	748/220 ¹	751/246	830/246
Räder/Fahrwerke	3.1	Bereifung			Polyurethan	Polyurethan	Polyurethan	Polyurethan	Polyurethan
	3.2	Reifengröße	antriebsseitig	∅ x l	mm	254 x 102	254 x 102	254 x 102	254 x 102
	3.3	Reifengröße	lastseitig	∅ x l	mm	85 x 105 (2x 85x80) ²	85 x 105 (2x 85x80) ²	85 x 105 (2x 85x80) ²	85 x 105 (2x 85x80) ²
	3.4	Stützrollengröße		∅ x l	mm	2x 140x50	2x 140x50	2x 140x50	2x 140x50
	3.5	Anzahl Räder (x = angetrieben)	antriebsseitig/lastseitig			1 x 1/2 (1 x + 1/4) ²	1 x + 1/2 (1 x + 1/4) ²	1 x + 1/2 (1 x + 1/2) ²	1 x + 1/2 (1 x + 1/4) ²
	3.6	Spurweite	antriebsseitig/lastseitig	b _{10/11}	mm	484/395	541/395	541/395	699/395
Grundabmessungen	4.4	Hub		h ₃	mm	125	125	125	125
	4.8	Sitzhöhe in Bezug auf SIP		h ₇	mm	-	1024	1024	1166
	4.15	Gabelhöhe gesenkt		h ₁₃	mm	88	88	88	88
	4.19	Gesamtlänge		l ₁	mm	1956 ¹	1970 ¹	2420 ¹	1970 ¹
	4.20	Länge einschließlich Gabelrücken		l ₂	mm	800 ¹	820 ¹	820 ¹	820 ¹
	4.21	Gesamtbreite		b ₁	mm	770	820	820	970
	4.22	Gabelzinkenabmessungen		s/e/l	mm	55/165/1150	55/165/1150	55/165/1600	55/165/1150
	4.25	Gabelaußenstand		b ₅	mm	520/540/560/580	520/540/560/680	520/540/560/680	560
	4.32	Bodenfreiheit Mitte Radstand		m ₂	mm	30	30	30	30
	4.34	Arbeitsgangbreite bei Palette 800 x 1200 längs		A _{st}	mm	2215 ^{1,3}	2248 ^{1,3}	-	2487 ^{1,3}
	4.35	Wenderadius		W _a	mm	1710 (1780) ³	1745 (1815) ³	2190 (2260) ³	1760 (1825) ³
Leistungsdaten	5.1	Fahrgeschwindigkeit	mit Last/ohne Last	km/h	10/12	10/12	10/12	10/12	10/12
	5.2	Hubgeschwindigkeit	mit Last/ohne Last	m/s	0,036/0,043	0,039/0,048	0,024/0,033	0,039/0,048	0,024/0,033
	5.3	Senkgeschwindigkeit	mit Last/ohne Last	m/s	0,064/0,06	0,077/0,078	0,074/0,053	0,077/0,078	0,074/0,053
	5.8	Max. Steigfähigkeit kB 5	mit Last/ohne Last	%	15/20	15/20	12/20	17/20	15/20
	5.9	Beschleunigungszeit (auf 10 m)	mit Last/ohne Last	s	-	5,9/4,5	6,2/4,5	5,6/4,3	5,7/4,3
	5.10	Betriebsbremse				Elektromagnetisch	Elektromagnetisch	Elektromagnetisch	Elektromagnetisch
E-Motor	6.1	Fahrmotor, Leistung S2 = 60 min		kW	3,0	3,0	3,0	3,0	3,0
	6.2	Hubmotor, Leistung S2 = 60 min		kW	1,2	1,2	1,5	1,2	1,5
	6.3	Batterie nach DIN 43531/35/36 A, B, C, nein			3PzS	3PzS	3PzS	3PzS	3PzS
	6.4	Batteriespannung/Nennkapazität K _s		V/Ah	24/300 Li-Ion: 23/205	24/300 Li-Ion: 23/205	24/300 Li-Ion: 23/205	24/375 Li-Ion: 23/205	24/375 Li-Ion: 23/205
	6.5	Batteriegewicht		kg	290	290	290	290	290
	6.6	Energieverbrauch nach VDI-Zyklus		kWh/h	0,40	0,50	0,57	0,6	0,6
	6.7	Umschlagleistung nach VDI Zyklus		t/h	146	144	162	148	178
Sonstiges	8.1	Art der Steuerung			AC-Steuerung	AC-Steuerung	AC-Steuerung	AC-Steuerung	AC-Steuerung
	10.7	Schalldruckpegel (Fahrerohr)		dB(A)	65	68	71	68	68
		Humanschwingung: Beschleunigung nach EN 13059		m/s ²	0,74	0,5	0,5	0,4	0,4

¹ Bei 3PzS-Batterie

² Mit Tandemrollen

³ Initialhub gesenkt

SXH Niederhubwagen
 Technische Maßzeichnungen

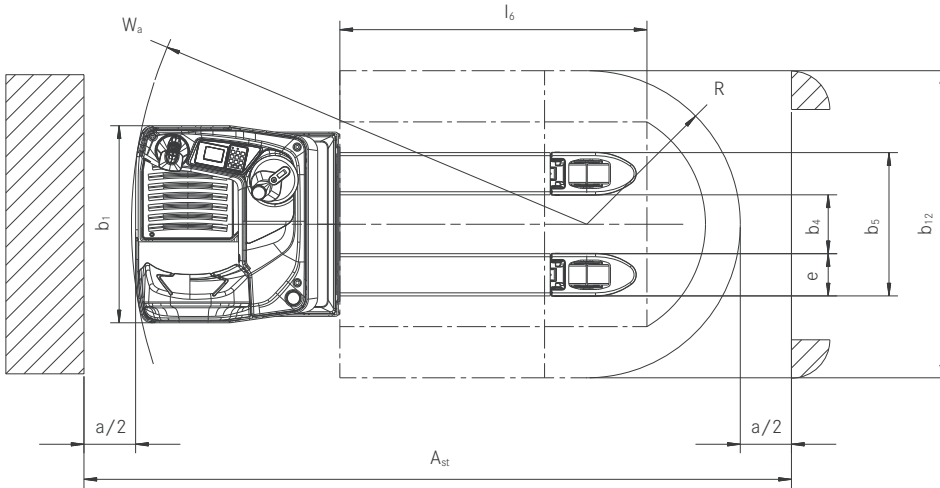

Draufsicht SXH

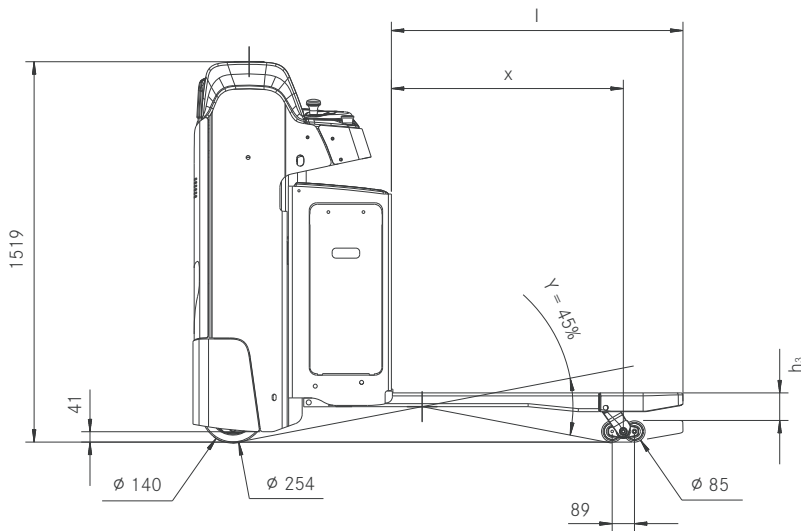

Seitenansicht SXH mit angehobenem Initialhub

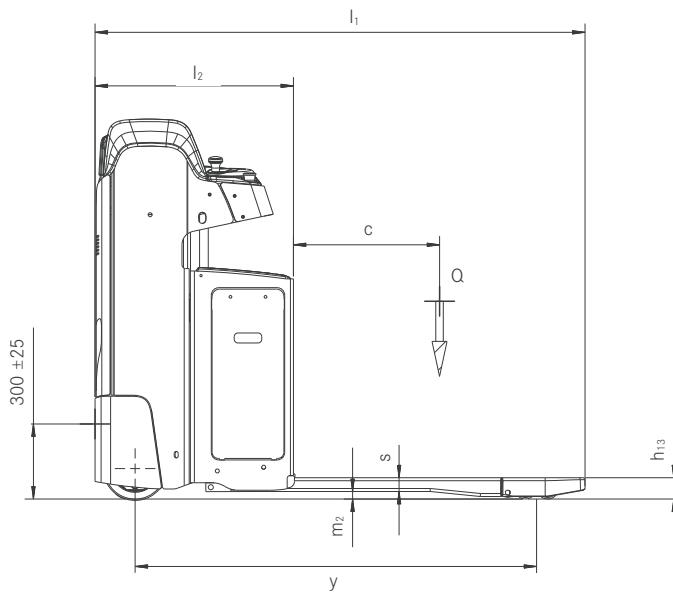

Seitenansicht SXH

FXH N/FXH Niederhubwagen
 Technische Maßzeichnungen

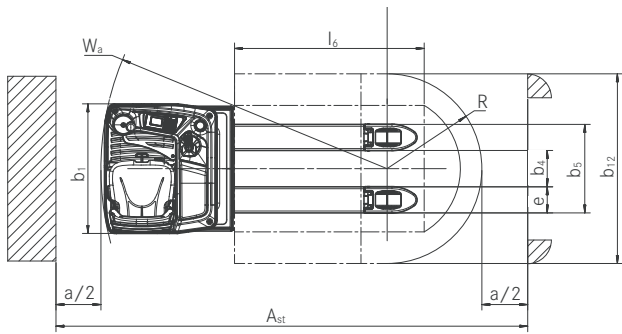

Draufsicht FXH N

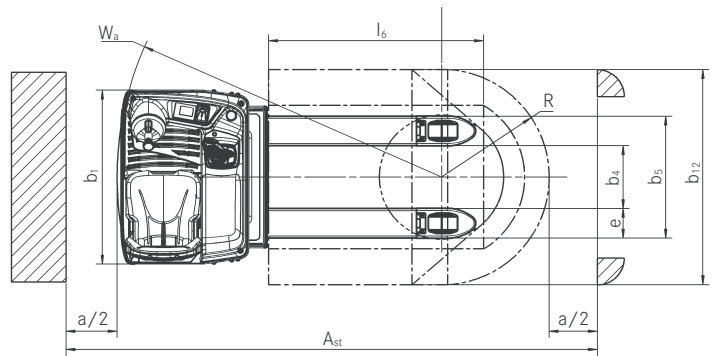

Draufsicht FXH

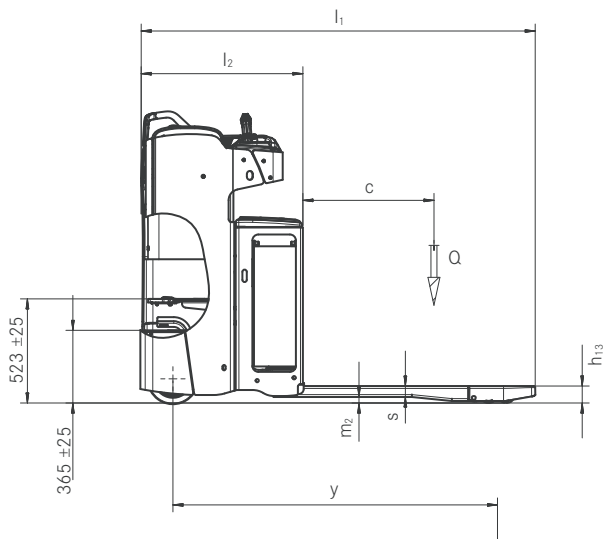

Seitenansicht FXH N

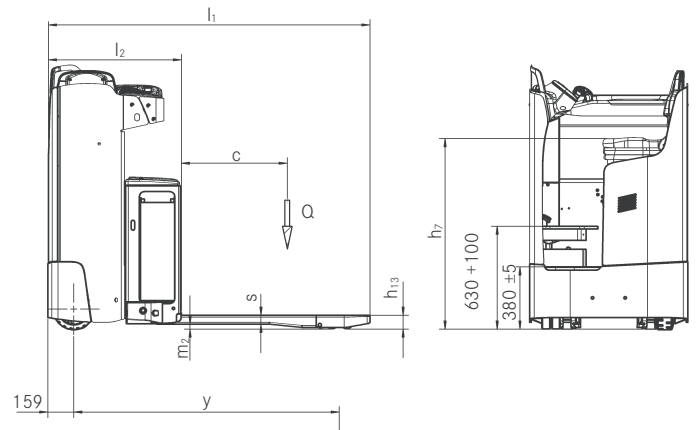

Seitenansicht FXH

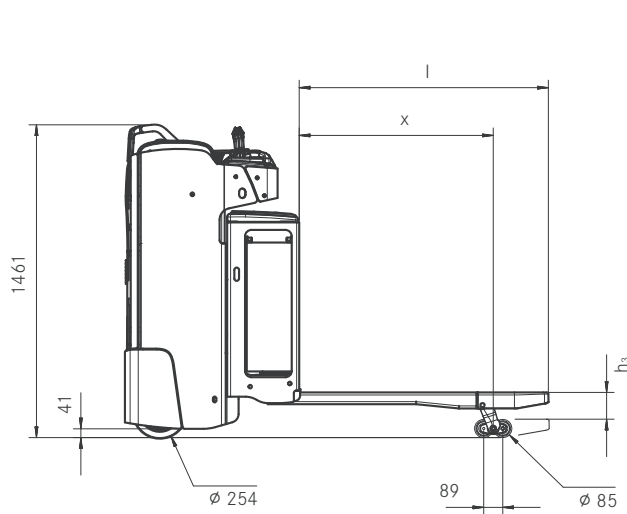

Seitenansicht FXH N

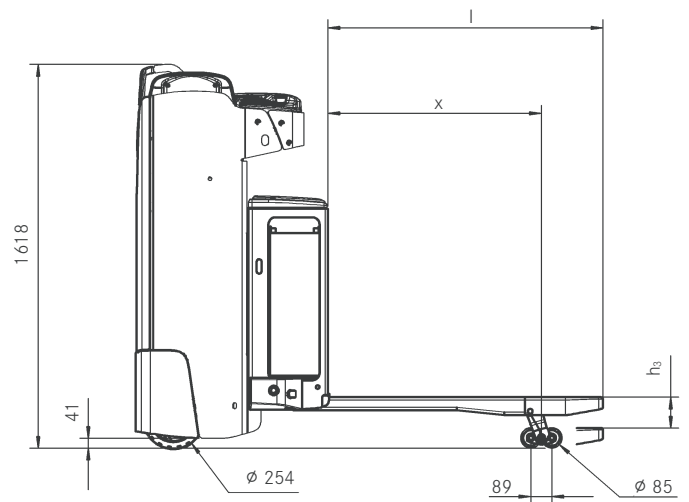

Seitenansicht FXH



Komfortable Rückenlehne bietet besten Halt und gewährleistet ergonomisches Arbeiten



Gefederter Arbeitsplatz für dauerhaft konzentriertes Arbeiten



Lenkrad wahlweise links- oder rechtsseitig verfügbar für individuelle Anpassungen



Präzises Fahren, Heben und Senken ohne Umgreifen mit serienmäßigem Joystick für ermüdungsfreies Arbeiten

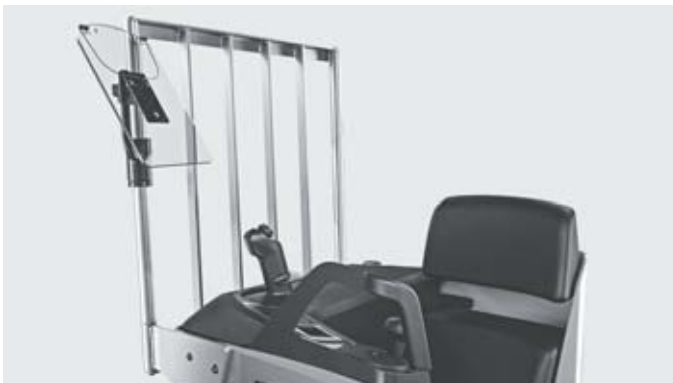

Auch bei hohen Lasten sicher unterwegs: Lastschutzgitter verfügbar, das auch als Halter für Zubehörteile dient



Auf das Fahrergewicht einstellbarer und gedämpfter Fahrersitz für höchsten Komfort



Optionaler Joystick 4Plus für Hub-, Senk- und Fahrsteuerung ohne Umgreifen



In der Höhe verstellbare Fußplatte für individuelle Bedieneranpassungen

FXH N/FXH Niederhubwagen
Detailbilder



Serienmäßiger seitlicher Batteriewechsel für höchste Verfügbarkeit und Ergonomie



Optionaler automatischer Niveaueausgleich für unebene Böden und optimiertes Fahrverhalten



Beste Sicht auf die Gabelspitzen für hohe Umschlagleistung



Bis zu 2.500 kg Tragkraft und maximale Fahrgeschwindigkeit von bis zu 12 km/h



Höchste Verfügbarkeit dank optionaler Li-Ion-Technologie



Präzision bis in die Fußspitzen: Pedalerie für schnelle Fahrtrichtungswechsel



Besonders geräumiger Fahrer Arbeitsplatz mit Komfortsitz



Immer alles im Blick: Farbige Anzeige- und Bedieneinheit

SXH/FXH N Niederhubwagen
In schmalen Gängen zu Hause



SXH/FXH N Niederhubwagen In schmalen Gängen zu Hause

Top-Performance: Starke Tragkraft (2,0 t) und hohe Fahrgeschwindigkeiten (bis zu 12 km/h)

Maximale Verfügbarkeit: Batteriekapazitäten von bis zu 500 Ah und optionale Li-Ion-Technologie

Flexibles Bedienkonzept: Lenkeinheit wahlweise auf der linken oder rechten Bedienerseite



SXH

Der Niederhubwagen SXH vereint viele wirtschaftliche Vorteile in einem Gerät. Mit dem SXH werden harte Einsätze, wie die Be- und Entladung von Lkw oder auch der schnelle Horizontaltransport, perfekt umgesetzt. Er transportiert schnell und sicher Lasten von bis zu 2.000 kg an den gewünschten Ort und meistert dank seines leistungsstarken Antriebs einen schnellen Spurt mit Fahrgeschwindigkeiten von bis zu 12 km/h. Lasten werden auch auf der Rampe dank des optionalen Niveauausgleichs des Fahrwerks spielerisch leicht bewegt.

Die Stärke des SXH liegt darüber hinaus in seiner Individualität: Der Fahrerstandplatz kann mit einem links- oder rechtsseitig positionierten Lenkrad ausgestattet werden, sodass individuelle Bedienvorlieben berücksichtigt werden. Die Sicherheit wird durch diese Individualisierung im Lager erhöht, da die präferierte Bedienung zur Verfügung steht. Seine kompakten Abmessungen, die das Arbeiten auf engstem Raum ermöglichen, die gedämpfte Fahrerstandplattform und der optionale seitliche Batteriewechsel runden das Gesamtpaket ab und machen den SXH zu einem perfekten Lagerhelfer.

Top-Performance: Starke Tragkraft (2,5 t) und hohe Fahrgeschwindigkeiten (bis zu 12 km/h)

Höchste Präzision: Joystick 4Plus und freie Sicht auf die Gabelspitzen

Komfortable Ergonomie: Höhenverstellbare Fußplatte und gedämpfter Fahrersitz für ermüdungsfreies Arbeiten



FXH N

Schnell, kompakt und bärenstark – diese Tugenden transportieren den STILL FXH 20/25 N an die Spitze der Niederhubwagen. Dank einer für seine Klasse enormen Tragkraft von bis zu 2.500 kg meistert das kompakte Kraftpaket auch schwere Einsätze, bspw. in der Industrie. In Kombination mit einer Höchstgeschwindigkeit von 12 km/h ergibt sich eine herausragende Umschlagleistung von bis zu 162 Tonnen pro Stunde. Die maximale Batteriekapazität von 500 Ah liefert mehr als genug Energie für die ganze Schicht. Entscheiden Sie sich für die moderne STILL Li-Ion-Technologie und nutzen kurze Einsatzpausen zum Zwischenladen, ist der effiziente Niederhubwagen rund um die Uhr

einsatzbereit. Dank des clever platzierten Farbdisplays hat der Bediener alle wichtigen Fahrzeuginformationen, wie den aktuellen Batteriestatus und damit die verbleibende Einsatzzeit, immer im Blick. Auch das aktuelle Fahrprogramm lässt sich dort einsehen und auf Knopfdruck komfortabel anpassen. Überhaupt wird Komfort bei dem FXH 20/25 N großgeschrieben: Der gedämpfte Fahrersitz und die höhenverstellbare Fußplatte garantieren unabhängig von der Statur ein ergonomisch optimales Fahrerlebnis. So ist ein ermüdungsfreies Arbeiten auch auf längeren Wegstrecken gesichert.

SXH, FXH N und FXH Niederhubwagen In schmalen Gängen zu Hause

Bester Komfort dank besonders geräumigem Fahrerarbeitsplatz mit Komfortsitz

Höchste Verfügbarkeit dank Batteriekapazitäten bis zu 620 Ah und Li-Ion-Technologie

Top-Performance: Starke Tragkraft (2,5 t) und hohe Fahrgeschwindigkeit von bis zu 12 km/h



FXH

Mehr Platz bietet kein anderer Niederhubwagen, dank der Fahrzeugbreite von 970 mm. Mit einem gefederten Komfortsitz sowie einer verstellbaren Fußplatte ausgestattet, ist ein ermüdungsfreies Arbeiten garantiert. Die maximale Tragkraft von bis zu 2.500 kg gepaart mit einer Fahrgeschwindigkeit von bis zu 12 km/h katapultiert den FXH an die Spitze der Niederhubwagen. So erreicht er eine maximale Umschlagleistung von bis zu 177 Tonnen pro Stunde. Dabei gleitet der FXH mit optionalem Niveausausgleich auch über Unebenheiten hinweg. Den Mehrschichtbetrieb meistert der FXH aufgrund der maximalen Batteriekapazität von bis zu 620 Ah sowie optionaler Li-Ion-Technologie

mit Bravour. Einfach- oder Doppelpedalerie ermöglichen schnelles und zügiges Transportieren von Lasten mit hoher Präzision. Die Hubbetätigung erfolgt ohne Umgreifen mit dem serienmäßigen Joystick 4Plus. Bediener behalten jederzeit die wichtigsten Informationen im Blick mit der farbigen Anzeige- und Bedieneinheit, die nicht nur Fahrtrichtung, Batteriestand und Uhrzeit wiedergibt, sondern Bediener auch über anstehende Servicetermine informiert. Höchste Sicherheit gewährleistet die automatische Geschwindigkeitsreduzierung bei Kurvenfahrten und der serienmäßige seitliche Batteriewechsel.

Eine umfangreiche Ausstattung

Kraft

- Effektiver Warenumsatz: Fahrgeschwindigkeit von bis zu 12 km/h und eine Tragkraft von bis zu 2.500 kg
- Ausreichend Energie für Mehrschichteinsätze: Hohe Batteriekapazität von bis zu 620 Ah
- Sicherer Warentransport dank robustem Fahrwerk mit optionalem Niveausausgleich
- Immer verfügbar: Li-Ion-Batterie bündelt viel Energie und lässt sich schnell auf- sowie problemlos zwischenladen
- Für jede Situation das richtige Fahrprogramm: ECO, BOOST oder Blue-Q – von maximaler Umschlagleistung bis zur höchsten Effizienz

Präzision

- Präzises Handling aller Funktionen ohne Umgreifen mit Joystick
- Ermüdungsfrei arbeiten: Leichtgängige und präzise elektrische Lenkung
- Kompakt und wendig: Problemloses Arbeiten auf engstem Raum und in schmalen Arbeitsgängen
- Feinfühlig und intuitive Bedienung durch Joystick 4Plus beim Sitzniederhubwagen
- Präzision bis in die Fußspitzen: Pedalerie für schnelle Fahrtrichtungswechsel beim FXH 20/25
- Immer alles im Blick: Display zeigt Batteriestand, Datum und Uhrzeit

Ergonomie

- Reduzierung von Stößen auf unebenen Böden durch gedämpfte Fußplatte beim SXH
- Höchster Bedienerkomfort dank höhenverstellbarer Fußplatte beim Sitzgerät
- Einfache Bedienung aller Funktionen ohne Umgreifen mit Joystick

- Ergonomisch flexibles Bedienkonzept für den SXH und FXH: Lenkrad, wahlweise links- oder rechtsseitig, Lenkknauf ausschließlich linksseitig
- Immer im Einsatz: Einfacher Zugang zu Wartungsstellen und schneller seitlicher Batteriewechsel
- Geräumiger Fahrerarbeitsplatz mit extra breitem Komfortsitz beim FXH 20/25

Kompaktheit

- Hoher Palettenumsatz: Flexible Einsatzmöglichkeiten dank kompakter Abmessungen
- In jedem Arbeitsgang zu Hause: Fahrzeugbreiten von 770 mm, 820 mm oder 970 mm zur Auswahl

Sicherheit

- Hohe Kurvensicherheit: Curve Speed Control passt die Geschwindigkeit in Kurven automatisch an den Lenkwinkel an
- Hohe Stabilität auf unebenen Untergründen dank optionalem automatischem Niveausausgleich
- Sicherer Aufstieg dank großer Trittstufe und Handgriff sowie niedrigem Einstieg
- Vielseitige und flexible Zugangskontrolle mit FleetManager 4.x

Umweltverantwortung

- Bis zu sieben Prozent Energieersparnis auf Knopfdruck ohne Leistungseinbußen: Effizienzmodus Blue-Q
- Geringe Betriebskosten: Niedriger Energieverbrauch und lange Wartungsintervalle
- Geringe Geräuschemissionen durch sehr leisen Fahr- und Hubmotor
- Wiederverwertbar: Über 95 Prozent aller verbauten Materialien sind recycelbar

SXH, FXH N und FXH Niederhubwagen Ausstattungsvarianten



	SXH 20	FXH 20 N	FXH 25 N	FXH 20	FXH 25		
Allgemein	Gedämpfter Fahrersitz	—	●	●	●	●	
	Höhenverstellbare Fußplatte	—	●	●	●	●	
	Gedämpfte Fußplatte	●	—	—	—	—	
	Farbige Anzeige- und Bedieneinheit	●	●	●	●	●	
	Integrierte Ablagemöglichkeiten	●	●	●	●	●	
	Vollelektrische Lenkanlage	●	●	●	●	●	
	Vollelektrische Lenkanlage mit Umkehrfunktion	○	○	○	○	○	
	Hydraulikbetätigung mittels festen Joysticks	●	●	●	—	—	
	Hydraulikbetätigung mittels Joystick 4Plus	—	○	○	●	●	
	Fahrtgebug mittels Einfachpedal	—	—	—	○	○	
	Fahrtgebug mittels Doppelpedal	—	—	—	○	○	
	Lenkanlage rechtsseitig	○	—	—	—	—	
	Lenkknäuf linksseitig	○	○	○	—	—	
	Leistungsstarker Drehstrom-Fahrmotor	●	●	●	●	●	
	Verschiedene Gabellängen	○	○	○	○	○	
	Kühlhausausführung	○	○	○	○	○	
	Zubehörstange rechts oder links sowie beidseitig	○	○	○	○	○	
	Schreibplatte DIN A4	○	○	○	○	○	
	Vorbereitung für Datenterminal	○	○	○	○	○	
	Datenübertragung per Bluetooth oder GPRS	○	○	○	○	○	
	Niedriger Einstieg und Haltegriff	●	●	●	●	●	
	Initialhub	●	●	●	●	●	
	Bereifung	Laufrollen Polyurethan/Einfach	●	●	●	●	●
		Laufrollen Polyurethan/Tandem	○	○	○	○	○
Laufrollen Polyurethan/Tandem, abschmierbar		○	○	○	○	○	
Antriebsrad Polyurethan/Einfach		●	●	●	●	●	
Antriebsrad Polyurethan, profiliert		○	○	○	○	○	
Antriebsrad Polyurethan, soft		○	○	○	○	○	
Antriebsrad Vollgummi		○	○	○	○	○	
Antriebsrad Vollgummi, profiliert		○	○	○	○	○	
Sicherheit	Automatischer Niveaueausgleich	○	○	○	○	○	
	Zugriffsberechtigung (Schlüssel)	●	●	●	●	●	
	Zugriffsberechtigung (Digicode)	○	○	○	○	○	
	FleetManager Zugriffsberechtigung (Digicode)	○	○	○	○	○	
	FleetManager Zugriffsberechtigung (STILL Chip/Kundenkarte/Kundenchip)	○	○	○	○	○	
	FleetManager: Schockerkennung	○	○	○	○	○	
	Curve Speed Control: Geschwindigkeitsreduzierung bei Kurvenfahrten	●	●	●	●	●	
	Geschwindigkeitsreduzierung bei abgesenkten Gabeln	○	○	○	○	○	
	Geschwindigkeitsreduzierung auf 8 km/h	○	○	○	○	○	
	Geschwindigkeitsreduzierung auf 10 km/h	○	○	○	○	○	
Batterie	Lastschutzzitter	○	○	○	○	○	
	Seitlicher Batteriewechsel mittels Rollenbahn	○	●	●	●	●	
	Batterieraum für Batterie bis zu 375 Ah	●	●	●	●	●	
	Batterieraum für Batterie bis zu 500 Ah	○	○	○	○	○	
	Batterieraum für Batterie bis zu 620 Ah	—	—	—	○	○	
Li-Ion-Batterie 205 Ah	○	○	○	○	○		
Li-Ion-Batterie 410 Ah	○	○	○	○	○		

● Standard ○ Option — Nicht verfügbar

STILL GmbH
Berzeliusstraße 10
D-22113 Hamburg
Tel.: +49 (0)40/73 39-20 00
Fax: +49 (0)40/73 39-20 01
info@still.de

**Weitere Informationen finden Sie unter:
www.still.de**

STILL Gesellschaft m.b.H.
IZ NÖ-Süd, Straße 3, Objekt 6
A-2351 Wiener Neudorf
Tel.: +43 (0)2236/615 01-0
Fax: +43 (0)2236/617 04
info@still.at

**Weitere Informationen finden Sie unter:
www.still.at**

STILL AG
Industriestraße 50
CH-8112 Otelfingen
Tel.: +41 (0)44 846 51 11
Fax: +41 (0)44 846 51 21
info@still.ch

**Weitere Informationen finden Sie unter:
www.still.ch**

STILL ist in den Bereichen Qualitätsmanagement, Arbeitssicherheit, Umweltschutz und Energiemanagement zertifiziert.

