

GREMO® I350 VT



Kraftfull i alla situationer.



Avbildade maskiner kan ha viss extrautrustning.

Full fart. Så snabbt du kan eller vill.



Hytten är tyst och bekväm, och du har en utomordentlig närsikt. Alla hjul och utrymmet ner i midjan syns utan att du behöver anstränga dig.



Trots 1350:s kapacitet är maskinen smidig. Den generösa styrvinkeln och perfekta sikten gör gallringsarbetet enklare.

I 350 vT, Teknisk Data

Motor	Cummins QSB, Turboladdad, Intercooler, Common-Rail, EC-steg 3.
Volym (liter)	6,7
Vridmoment (Nm) vid varv/min	Över 900, mellan I 200–I 475.
Effekt kW (hk) vid varv/min	141 (191) vid I 700 varv/min (varvtalet begränsat till I 700 varv/min).
Kylsystem	Hydrauliskt variabel fläkt med automatisk reversering, styrd av GreControl.
Bränsletankar	210 liter i 3 st. Fördelning styrd av GreControl. Påfyllning via snabbkoppling. Elpump med automatstopp.
Transmission	
Dragkraft (kN)	184 kN. Samma max. dragkraft i låg- och högfartsläge.
Hydrostat	Gre-VT (Gremo Variable Transmission), steglös transmission styrd av GreControl.
Körhastighet, växlingsfri	Lågfart 0–I I,8 km/tim, Högfart 0–25 km/tim. Programmerbara hastighetsområden.
Boggi	Gjutna kugghjulsboggier. Urkopplingsbar vagndrift.
Diffspärrar	Separata elmanövrerade med 100% låsning på varje axel.
Navreduktion	På varje hjul
Styrsystem	Rattservostyrning. Elektrisk, proportionell terrängstyrning i separat spak.
Styrmoment (kNm)	42
Styrvinkel	+/- 45°
Bromsar	Elhydrauliska bromsar. Fyra flerlamellbromsar i oljebad i fram- och bakdifferentialer.
Övrigt	GreControl för inställningar, felsökning och varning med felmeddelande.
Hydraulik	
Arbetshydraulik	Lastkännande effektregerat system, styrt av GreControl.
Pump (cc)	145. Variabel, elektroniskt styrd. Olika flöden kan väljas via GreControl.
Arbetsstryck (MPa)	23,5
Kylning, filtrering	Separat pump för kylning och finfiltrering. Returfilter. Extra finfilter. Hydraulisk variabel fläkt med reversering för renblåsning av kylarna styrd av GreControl.
Påfyllning	Elektrisk via filter; automatstopp.
Kran/Kranstyrning	
Kran	Cranab FC 106
Räckvidd (m)	7,8
Lyftmoment brutto (kNm)	106
Styrsystem	GreControl, 6 förarval, felsökning m.m.
Elsystem	
Spänning (V)	24
Generator (A)	175
Batteri	2 x 145 Ah
Arbetsbelysning Xenon	15 x 30 W
Lastbärare	
Lastarea (m ²)	5,3 resp. 5,0
Lastkapacitet (ton)	13
Övrigt	Elmanövrerad hydraulisk grind. 3 st bankar med löstagbara stöttor.

Gremo tänker på mycket.

Det vi arbetar med är bland det mest värdefulla i världen. Skog och Människor.

Utmaningen för oss är att få dig att trivas med våra maskiner, men också att utveckla, tillverka och sälja skogsmaskiner som gör så liten åverkan som möjligt i skogen, utan avkall på effektivitet och prestanda.

I 20 år har vi därför arbetat på "Gremo-vis". Det betyder helt enkelt att våra konstruktörer sitter under samma tak som produktion, service och försäljning. Tillsammans för de en tät och nära dialog.

Ovärderligt för förbättringsarbetet och jättebra för att få teorin att fungera i praktiken.

En annan mycket viktig del i vårt arbetssätt, är Kunden. Inte bara det självklara faktum att vi gör vårt bästa för att skapa bästa möjliga kundnytta. Nej, bättre upp. Kunden är vårt facit. Och eftersom våra kunder ofta besöker oss och vår produktionsanläggning, får vi bock eller stjärna i kanten direkt på plats. Otroligt värdefullt för oss, ja faktiskt för alla som använder en Gremo-maskin.



När vi utvecklar våra skogsmaskiner tänker vi alltid på miljön. Högsta prestanda och effektivitet måste kombineras med minsta möjliga naturförstöring. Skogen är inte bara en

industrilokal, den är i allra högsta grad en levande plats full av äventyr, lek och rekreation. För såväl stora som små, människor och djur. Det får vi aldrig glömma bort.



Fullt drag och full fart. Utan att röra ett finger.

Greimo 1350 VT är en urstark och rörlig skotare i klassen 13 ton. Precis som sin lillebror 950 F (nr 1 i Sverige sedan 1996) tar sig 1350 VT enkelt fram på alla slags underlag.

Greimo 1350 VT är utrustad med Gre-VT. En efterlängtd nyhet på marknaden som Greimo är först med att introducera. Gre-VT är en unik, kontinuerlig och steglös hydrostatisk transmission, vilket innebär att du inte behöver växla. Du väljer bara Körläge 1 för hastigheter 0–11,8 km/tim och Körläge 2 för 0–25 km/tim. Oavsett körprogram har du maximal dragkraft från start (18,4 ton). Du behöver alltså knappt röra ett finger för att få fullt drag

och full hastighet.

Att du samtidigt kortar arbetscykeln och höjer prestanda och lönsamhet är en välkommen bonus.

Genom GreControl, vår egenutvecklade programvara, anpassar du själv flera funktioner efter körstil, krantyp och arbetsuppgift. På så sätt har du möjlighet att minska bränsleförbrukningen och därmed ytterligare höja lönsamheten. Och när vi ändå talar om minskad bränsleåtgång; Den kraftfulla Cumminsmotorn är begränsad till 1 700 varv/minut för att spara bränsle. Vi lovar – mer behöver du inte. Dessutom blir förarmiljön så mycket mera behaglig och vilsam. Två flugor i en smäll alltså.

▼
I 1350:s oerhörda råstyrka och utmärkta stabilitet, gör att du enkelt klarar alla svåra situationer.



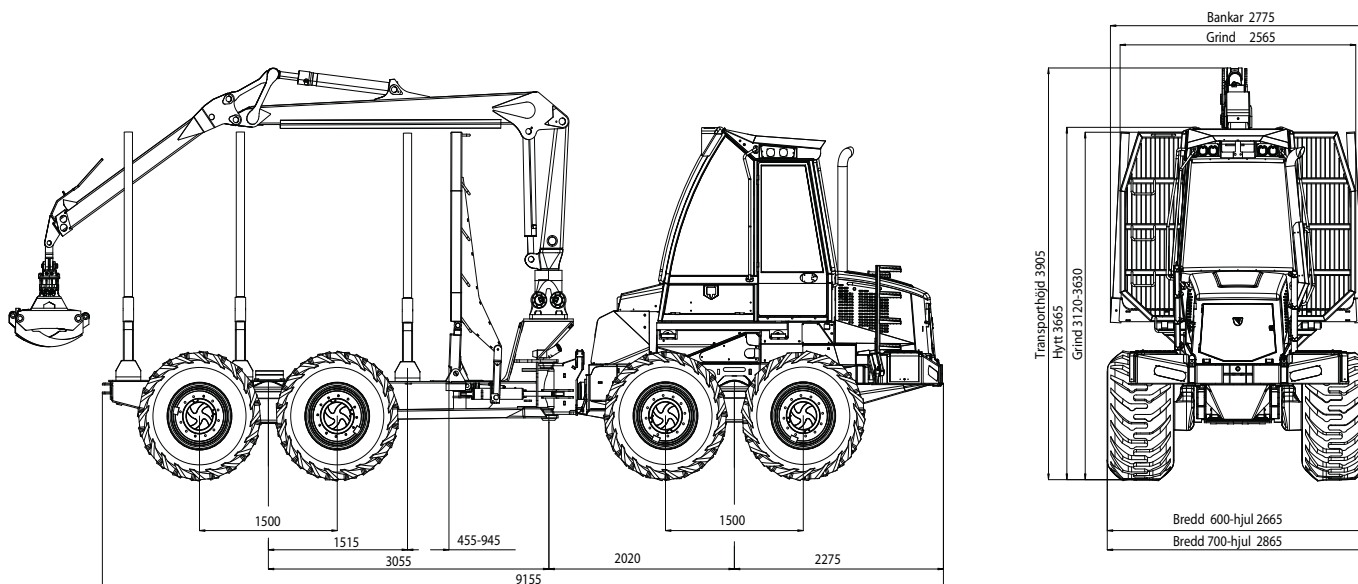

Vikt med grundutrustning: 16 730 kg. Bränsletankar: 210 liter i 3 st.

1350 vt, Utrustning

Fordon, standard	Hytt, standard	Tillval
<ul style="list-style-type: none"> Tryckluft med slangvinda Cranab FC 106, 7,8 m Gripare, Hultdins SG 360 Trelleborg 600/50x26,5 Profil 428 SB In- och urkopplingsbar vagn drift Midjelås med automatiskt tillslag Hydraulisk stege Mekanisk servicestege Verktögsfack, 2 st med specialverktyg Xenonbelysning, 15 st totalt, inkl. 1 st i bakram samt 2x2 st låg sidobelysning Elpump med autostopp och snabbkoppling för bränsle 24V eluttag vid bränsletank Elpump med autostopp för hydraulolja Finfilter för partikel/vattenavskiljning i hydraulolja Hydraulisk vikgrind Bankar, 3 st med löstagbara stöttor Dieselvärmare Slitjärn för boggilådorna Dragfäste fram och bak Sprinklerutrustning, 2 st handsläckare Transportutrustning (LGF-skylt, belysning, backspeglar) 	<ul style="list-style-type: none"> Siktkamera fram/bak, färgdisplay Farthållare Rattstyrning Intervalltorkare fram och bak, touchknapp för ett svep (manövrerar också sidotorkarna, tillval) Öppningsbar sidoruta (nödutgång) Säkerhetsrutor 12 mm ACC klimatanläggning Förberedd för telefon inkl antenn IQAN Experience med GreControl-program. Programmerbar hastighetsbegränsning. Valbara kranpumpflöden. 5 st inställningsbara förarprogram. Distans/hastighetsmätare. Alarm och felsökning. Solskydd fram Backspegel Luftfjädrad, eluppvärmd förarstol, säkerhetsbälte, nackstöd Elbromsad stolrotation Minispakar Radio/CD, 4 högtalare 12V och 24V eluttag i instrumentpanel Handpump för tiltning av hytt 	<ul style="list-style-type: none"> Boggilyft Trelleborg 710/40x26,5 Profil 428 SB Nokian Däck Cranab FC 115, 7,8 resp. 10,0 m Krandämpare Indexator pendeldämpare MPD Gripare, alt. fabrikat Solgardiner Sidotorkare Stol, ventilerad Stoltiltning Stol, dämpad i 1 alt. 2 riktningar DASA driftsuppföljning och skotarrapportering, GPS Eltiltning av hytt Kranarmsbelysning 2 st, Xenon Extra Xenonbelysning Fast grind Förberedd klämbanke, el-hydraulik Vinsch 3 alt. 6 ton inbyggd i bakram Boggieband/slirskydd

Påfyllning av hydraulolja via filter med pump är standard. Standard är också påfyllning av dieselolja med elpump och snabbkoppling. Båda pumparna slår ifrån automatiskt.



Den stora hydrauliska vikgrinden ger en lastarea på hela 5,3 m.



För att få ett växlingsfritt fartregister består systemet av två hydrostatmotorer.

Vid 11,8 km/tim frikopplas en av motorerna så att den andra får all olja. På så sätt kan maskinens hastighet ökas till 25 km/tim utan avbrott. Vid minskning av farten sker det omvända.

Den elektroniskt styrda pumpen programmerar du

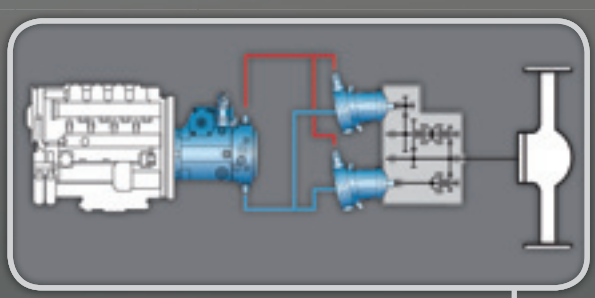

själv. Om du vill att maskinen ska gå sakta, t.ex. i riktigt knixig terräng, väljer du med en knapptryckning ditt inställda läge.



Gremo I350 vT

Gremo I350 vT är en smart skapelse. Och vi har konstruerat den med dig i åtanke.

Att arbeta i en I350 ska vara en angenäm upplevelse. Även utanför hytten. Du ska slippa oroa dig över överhettning. Du ska inte behöva vara en akrobat för att komma upp på skotaren. Du ska inte behöva en följe där du kan förvara verktyg och viktiga redskap. Nej, i Gremos värld *fungerar* saker och ting. Vi tror nämligen att om saker och ting fungerar – även de små sakerna – då kommer arbetsdagen att flyta mycket bättre och snabbare.

På det här uppslaget visar vi några smarta detaljer som skapar bättre flyt under din arbetsdag.





Du hittar ett rymligt förvarings-
skåp bredvid den stora tanken
för hydraulolja.



GreControl håller koll på
värmeutvecklingen och ser
till att den hydrauldrivna
kylarfläktens varvtal anpassas
efter kylbehovet. GreControl
ser också till att kylarna blir
renblåsta var 30:e minut, då
fläkten vänder håll.



För att du ska kunna ta dig
upp på skotaren säkert även
ifrån vänstersidan, hittar du en
servicestege på den stora
batterilådan.



Bredvid hytt dörrrens hydrauliska
stege finns ett stort lättå-
tkomligt fack, för t.ex. en verk-
tygslåda.

Våra topp-placeringar är ingen slump.

Avbildade maskiner kan ha viss extrautrustning.



Under tio år har Gremo 950 F varit nr 1 i skotarklassen 8–10 ton. Det är ingen slump. Det ligger mycket hårt och långt arbete bakom framgångarna. Samma hårda arbete ligger bakom alla våra skogsmaskiner, och ambitionen är att vi ska tillhöra den absoluta toppen oavsett vilken av våra maskiner du väljer.



Vi vill att det ska vara enkelt att äga och sköta en Gremo. Därför är många komponenter gemensamma i våra modeller, (så länge det inte ger avkall på prestandan). Det förenklar för maskinägare, servicefolk och eftermarknad.



Säkerhet är viktigt för oss. Därför är siktkamera standard i våra maskiner. Av säkerhetsskäl har vi också placerat hyttddörr på höger sida (du ska ju inte behöva stiga ut mitt i trafikerad väg).



GREMO®

Du är aldrig ensam

Gremo AB · Box 44 · 310 61 Ätran
Telefon 0346-605 15 · Telefax 0346-603 42
www.gremo.com · info@gremo.se