

# GREMO® I350 VT



## Мощность в любых условиях



На машины, показанные на фотографиях, можно установить дополнительное оборудование.

*На полном ходу - так быстро, как вы сможете или захотите.*



*Кабина форвардера комфортабельна, защищена от внешнего шума и обладает прекрасной обзорностью. Вы без труда можете видеть все колеса машины, а также пространство вокруг подвижного соединения полурам.*



*Несмотря на высокую мощность, форвардер GREMO 1350VT остается высоко маневренной машиной. Большой угол поворота и превосходная обзорность способствуют высокой производительности.*

## Вы имеете максимальное тяговое усилие и скорость не пошевельив и пальцем.

GREMO 1350VT - очень мощный и маневренный форвардер в классе 13-ти тонных. Как и его младший брат - 1050F (форвардер №1 в Швеции с 1996 года) – форвардер 1350VT сохраняет высокую производительность в любых условиях.

1350VT оснащен системой Gre-VT. Новинка, которую так давно ждал рынок, впервые представлена компанией GREMO. Gre-VT представляет собой уникальную регулируемую гидростатическую трансмиссию, освобождающую Вас от необходимости постоянного переключения передач. Вы просто выбираете позицию первую передачу для скорости в диапазоне 0 - 11,8 км/ч или вторую передачу для диапазона скорости 0 - 25 км/ч. Независимо от передачи тяговое усилие всегда максимальное с самого начала (18,4 тонны). Таким образом, Вы достигаете

максимального тягового усилия и скорости в лесу. Автоматизация максимального тягового усилия при движении сокращает рабочий цикл и значительно повышают производительность трелевки!

С помощью разработанной нами системы GreControl, Вы можете с легкостью настраивать различные всевозможные функции по Вашему желанию. В этом смысле у Вас есть реальные возможности для сокращения количества потребляемого топлива и максимального повышения производительности. Кстати, об уменьшении расхода топлива: мощный двигатель Cummins имеет ограничение до 1700 об/мин для в целях экономии топлива. Мы обещаем – больше Вам и не понадобится. Мы убили двух зайцев одним выстрелом - место оператора стало еще более комфортным и защищенным от шума.

▼  
*Колоссальная мощность и выдающаяся стабильность форвардера 1350VT позволит вам справиться с ситуациями любой сложности.*



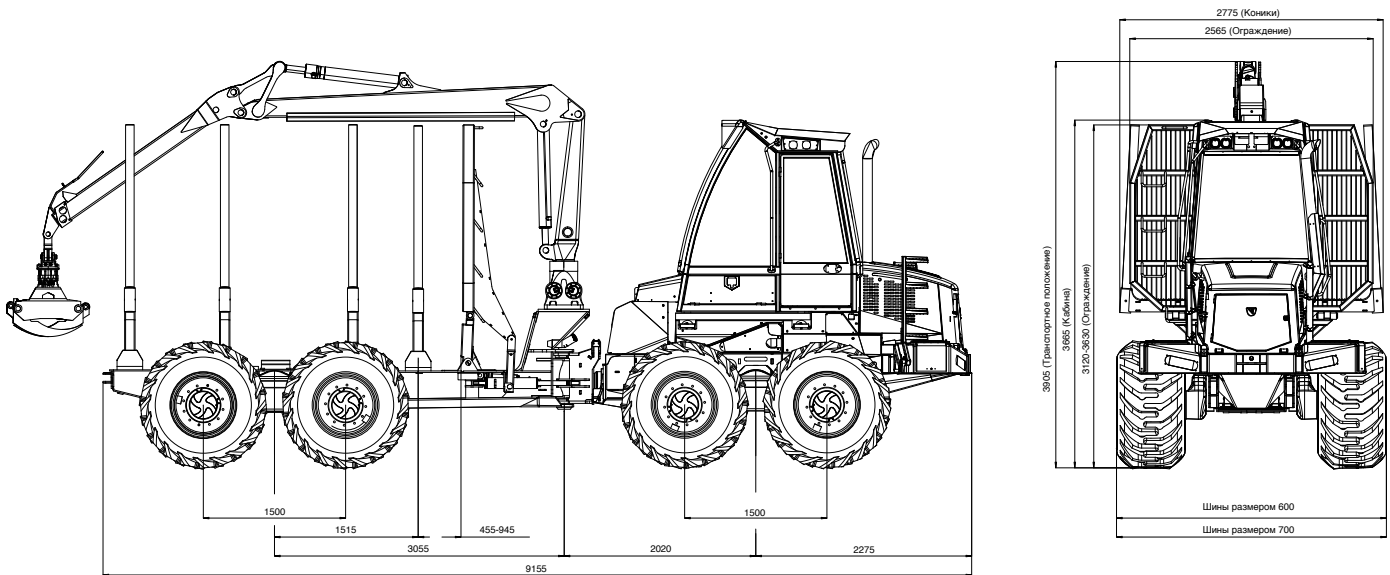

Вес с базовым оборудованием: 16730 кг. Топливный бак: 210 л.

## 1350 вт, Оборудование

Машина, стандартная комплектация	Кабина, стандартная комплектация	Дополнительная комплектация:
<ul style="list-style-type: none"> <li>• Катушка для сматывания рукава компрессора</li> <li>• Cranab FC 106, 7,8 м</li> <li>• Захват, Hultdins SG 360</li> <li>• Trelleborg 600/50x26,5, профиль 428 SB</li> <li>• Подключаемый полный привод</li> <li>• Автоматическая блокировка полурам</li> <li>• Гидравлически управляемая лестница</li> <li>• Механическая стремянка</li> <li>• 2 отделения для инструментов, со спецключами</li> <li>• Ксеноновые фары, всего 15, включая 1 в передней части и 2x2 нижние боковые фары</li> <li>• Электрический насос с функцией автоматической остановки и топливный рукав с быстроразъемным соединением.</li> <li>• Розетка 24 В на топливном баке</li> <li>• Электрический насос, с функцией автоматической остановки, для гидравлического масла</li> <li>• Фильтр тонкой очистки гидравлического масла от воды/частиц грязи</li> <li>• Гидравлически управляемое ограждение</li> <li>• Коники, 4 шт. со съемными стойками</li> <li>• Подогреватель двигателя</li> <li>• Защитные пластины на корпусах тележек</li> <li>• Передний и задний буксировочные крюки</li> <li>• Система пожаротушения, 2 ручных огнетушителя</li> <li>• Дорожнотранспортное оборудование: знак негабарита, зеркала заднего вида, указатели поворота.</li> </ul>	<ul style="list-style-type: none"> <li>• Камера переднего /заднего вида, цветной дисплей</li> <li>• Круиз-контроль</li> <li>• Рулевое колесо</li> <li>• Дворники спереди и сзади, кнопка управления для однократного срабатывания (также управляет боковыми дворниками)</li> <li>• Открывающееся боковое окно (аварийный выход)</li> <li>• Бронированное стекло (12 мм)</li> <li>• Кондиционер</li> <li>• Подготовка для установки телефона</li> <li>• Компьютер IQAN с программой управления GreControl. Программируемое ограничение скорости. Управление расходом насоса рабочей гидравлики. Память об индивидуальном стиле управления для каждого из 5 операторов.</li> <li>• Счетчик пройденного расстояния за одну поездку/ спидометр.</li> <li>• Система оповещения и отслеживания ошибок.</li> <li>• Передний солнцезащитный козырек</li> <li>• Зеркало заднего вида</li> <li>• Сиденье оператора с пневматической подушкой и подогревом, ремень безопасности, подголовник.</li> <li>• Поворотное сиденье с электрическим тормозом.</li> <li>• Мини джойстики</li> <li>• Радио/CD плеер, 4 динамика</li> <li>• Розетки 12В и 24В, на приборной панели</li> <li>• Ручной насос подъема кабины</li> </ul>	<ul style="list-style-type: none"> <li>• Подъем тележек</li> <li>• Trelleborg 710/40x26,5 профиль 428 SB Шины Nokia</li> <li>• Манипулятор Cranab FC 115 – 7.8 и 10,0 м соответственно</li> <li>• Демпфер стрелы</li> <li>• Гаситель колебаний «Indexator» MPB</li> <li>• Захват, альтернативные варианты</li> <li>• Солнцезащитные шторы</li> <li>• Боковые дворники</li> <li>• Вентиляция сиденья оператора</li> <li>• Наклон сиденья оператора</li> <li>• Сиденье оператора с амортизацией в одном или в двух положениях</li> <li>• Система сбора и передачи данных DASA, система GPS</li> <li>• Электропривод механизма подъема кабины.</li> <li>• 2 ксеноновые фары на стреле.</li> <li>• Дополнительные ксеноновые фары.</li> <li>• Фиксирование положений подвижного ограждения</li> <li>• Возможность переоборудования в скиддер с установкой электро - гидравлического захвата</li> <li>• Лебедка с тяговым усилием 3 или 6 тонн, установленная в задней части рамы</li> <li>• Гусеницы и цепи противоскольжения</li> </ul>

## I 350 vt, Технические характеристики

<b>Двигатель</b>	Cummins QSB, турбонаддув, промежуточное охлаждение, система впрыска «common rail», EC 3
Объем, л	6,7
Крутящий момент, Нм	Более 900, при скорости вращения 1200-1475 об/мин
Мощность кВт (л.с.)	141 (191) при 1700 об/мин (скорость вращения ограничена до 1700 об/мин).
Система охлаждения	Вентилятор с гидроприводом с автоматическим реверсированием, управляемый системой GreControl.
Топливные баки	210 литров, разделенные на три части. Быстроразъемное соединение для заправки. Электрический насос с автоматическим выключением.
<b>Трансмиссия/Управление/Тормоза</b>	
Тяговое усилие (кН)	184. Одинаковое тяговое усилие на низких и высоких оборотах.
Гидростатический привод	Gre-VT регулируемая трансмиссия, управляемая системой «GreControl».
Скорость движения	Пониженная передача 0-11,8 км/ч, повышенная передача 0-25 км/ч. Программируемый диапазон скорости.
Тележки	Литой корпус tandemных тележек, зубчатый привод.. Отключаемый полный привод.
Блокировка дифференциалов	Раздельная, 100% блокировка каждого моста.
Колесный редуктор	На каждом колесе.
Рулевое управление	Серво управление. Отдельный джойстик для электропропорционального управления.
Вращающий момент (кНм)	42
Угол поворота	+/- 45 градусов.
Тормоза	Электрогидравлические тормоза. 4 погруженных в масло многодисковых тормоза в переднем и заднем дифференциалах.
Прочее	Система управления GreControl, обнаружение неисправностей и сообщение о возникающих неполадках.
<b>Гидравлика</b>	
Рабочая гидравлика	Чувствительная к нагрузке система управления гидравликой, регулируемая системой GreControl.
Насос, см <sup>3</sup>	145, регулируемый с помощью электроники. Пропускная способность определяется системой GreControl
Рабочее давление, мПа	23,5
Охлаждение, фильтрация	Отдельный насос для охлаждения и тонкой очистки. Обратный фильтр. Дополнительный фильтр тонкой очистки. Реверсивный вентилятор с гидравлическим приводом для продувки радиаторов, управляемый системой GreControl.
Наполнение	Через фильтр, при помощи электронасоса с автоматической остановкой.
<b>Манипулятор/Управление манипулятором</b>	
Манипулятор	Cranab FC 106
Вылет стрелы, м	7,8
Подъемное усилие, кНм	106
Система контроля	Система Gre-Control, обнаружение неисправностей, возможность настройки управлением индивидуально для каждого из 6 операторов.
<b>Электрика</b>	
Напряжение, В	24
Генератор, А	175
Аккумулятор	2 x 145 Ah
Рабочие фары	Ксеноновые, 15 шт по 30 Вт.
<b>Грузовой отсек</b>	
Площадь поперечного сечения, м <sup>2</sup>	5,3 и 5,0 соответственно.
Грузоподъемность, т	13
Прочее	Гидравлически управляемое ограждение. 4 коника со съёмными стойками. Регулировка положения среднего и заднего коников.

## GREMO заботится о многих вещах

Лес и Человек. Что может быть важнее в мире этих двух понятий? Наша цель - не только сделать взаимодействие человека и машины максимально комфортным, но также постоянно совершенствовать, изготавливать и поставлять машины для леса, причиняя при этом наименьший вред природе при высокой эффективности заготовки.

За последние 20 лет мы разработали «путь Gremo», и остаёмся ему верны. Проще говоря, это означает, что наши дизайнеры «находятся под одной крышей» с производственным цехом, отделом сервиса и отделом сбыта. В результате чего, происходит постоянный диалог людей, увлеченных одним делом.

Это оказывает бесценную помощь для работы в усовершенствовании технологий, помогает лучше воплощать теорию на практике. Другая, немаловажная часть нашего «Пути» - это тесный контакт с покупателем. Мы делаем всё возможное, чтобы обеспечить наибольшую прибыль для покупателя. Немаловажно и то, что вы сами можете стать свидетелем нашей работы. Поскольку наши покупатели часто посещают нас и наш завод по производству машин, мы оставили подробную информацию как вы можете найти нас на сайте. Посетите наше производство, и вы увидите Gremo. Всё это является невероятно ценным для нас и для людей, работающих с машинами Gremo.

▼  
*Занимаясь производством машин для лесозаготовки, мы никогда не забываем об окружающей среде. Мы делаем всё возможное, чтобы высокая производительность и эффективность сочетались с минимальным вредом, наносимым природе. Лес - это*

*не только место для хозяйственной деятельности, но в большей степени, это место для жизни, полное приключений, игр и отдыха. Одинаково для всех, больших и маленьких, людей и животных. Мы должны всегда помнить об этом!*



## Мы занимаем первые позиции, и это не случайно.



Вот уже более десятка лет мы занимаем первое место в продажах в Швеции среди машин класса 10 тонн. И это не случайно. За таким успехом стоит долгая и кропотливая работа. Такая же сложная работа предшествует каждой производимой нами машины для лесозаготовки. И мы делаем всё от нас зависящее, чтобы быть всегда на высоте, не зависимо оттого, какую из наших машин вы выбираете.



Наша задача – сделать так, чтобы пользоваться и управлять машинами Grete, было всегда легко и удобно. В связи с этим многие узлы харвестера и форвардера унифицированы. Это удобно как для владельцев машин Grete, так и для службы сервиса, а также при дальнейшей продаже.



Безопасность оператора очень важна для нас. Поэтому в стандартную комплектацию машины входит камера наблюдения. В целях безопасности в кабине предусмотрена вторая дверь с правой стороны (для выхода из машины в случае остановки на оживленной трассе).



**GREMO®**

*Ты не одинок в лесу.*

Gremono AB • Box 44 • SE-310 61 Ätran • Sweden  
Tel. +46 (0)346 605 15 • Fax +46 (0)346 603 42  
[www.gremono.com](http://www.gremono.com)

Официальный дилер ООО «Скандинавские технологии»  
185031, г. Петрозаводск, пр. Первомайский 82  
тел./факс. (8142) 703407, 706620, 599834  
[www.ckantex.ru](http://www.ckantex.ru) • [info@ckantex.ru](mailto:info@ckantex.ru)